

1 Характеристики

1-1 ТЕХНИЧЕСКИЕ ХАРАКТЕРИСТИКИ				FXFQ20M8V3B	FXFQ25M8V3B	FXFQ32M8V3B	FXFQ40M8V3B	FXFQ50M8V3B	
Номинальная производительность	Охлаждение	кВт		2.20	2.80	3.60	4.50	5.60	
	Нагрев	кВт		2.50	3.20	4.00	5.00	6.30	
Потребляемая мощность (номинальная)	Охлаждение	кВт		0.090	0.090	0.090	0.097	0.106	
	Нагрев	кВт		0.075	0.075	0.075	0.082	0.090	
Корпус	Цвет	Non painted							
	Материал	Galvanised steel							
Размеры	Упаковка	Высота	мм	260	260	260	260	260	
		Ширина	мм	880	880	880	880	880	
		Глубина	мм	880	880	880	880	880	
	Блок	Высота	мм	230	230	230	230	230	
		Ширина	мм	840	840	840	840	840	
		Глубина	мм	840	840	840	840	840	
Вес	Вес установки	кг		24	24	24	24	24	
	Масса брутто	кг		30	30	30	30	30	
Необходимое пространство между подвесным потолком и перекрытием			мм	280	280	280	280	280	
Теплообменник	Размеры	Длина	мм	2001	2001	2001	2001	2001	
		К-во рядов		2	2	2	2	2	
		Шаг оребрения	мм	1.50	1.50	1.50	1.50	1.50	
		К-во заходов		2	4	4	4	4	
		Фронтальная поверхность	м ²	0.331	0.331	0.331	0.331	0.331	
		К-во секций		8	8	8	8	8	
		Пустое отверстие трубной доски		8					
	Трубного типа	Hi-XSS (7)							
	Ребро	Тип оребрения	Symmetric waffle louver						
		Обработка	Hydrophilic						
Вентилятор	Тип	Turbo fan							
	Количество		1	1	1	1	1		
Расход воздуха	Охлаждение	Высокий	м ³ /мин	13.0	13.0	13.0	14.0	16.0	
		Низкий	м ³ /мин	10.0	10.0	10.0	10.0	11.0	
	Нагрев	Высокий	м ³ /мин	13.0	13.0	13.0	14.0	16.0	
		Низкий	м ³ /мин	10.0	10.0	10.0	10.0	11.0	
Вентилятор	Двигатель	Количество		1	1	1	1	1	
		Ступени	Phase cut control						
		Производительность (высокая)	Вт	45	45	45	45	45	
		Привод	Direct drive						
Хладагент	Наименование			R-410A					
Уровень шума	Охлаждение	Уровень звуковой мощности (номинальная)	дБ(А)	48.0	48.0	48.0	49.0	50.0	
		Уровень звукового давления	дБ(А)	31.0	31.0	31.0	32.0	33.0	
Охлаждение	Уровень звукового давления	Высокий	дБ(А)	28.0	28.0	28.0	28.0	28.0	
		Низкий	дБ(А)	28.0	28.0	28.0	28.0	28.0	

1
1

1 Характеристики

1-1 ТЕХНИЧЕСКИЕ ХАРАКТЕРИСТИКИ				FXFQ20M8V3B	FXFQ25M8V3B	FXFQ32M8V3B	FXFQ40M8V3B	FXFQ50M8V3B
Нагрев	Уровень звукового давления	Высокий	дБ(A)	32.0	32.0	32.0	32.0	33.0
		Низкий	дБ(A)	28.0	28.0	28.0	28.0	28.0
Подсоединение труб	Жидкость (OD)	Тип		Flare connection				
		Диаметр	мм	6.35	6.35	6.35	6.35	6.35
	Газ	Тип		Flare connection				
		Диаметр	мм	12.7	12.7	12.7	12.7	12.7
	Дренаж	Диаметр	мм	32	32	32	32	32
Тепловая изоляция		Both liquid and gas pipes						
Декоративная панель	Модель			BYC125KJW1				
	Цвет			White (10Y9/0,5)				
	Размеры	Высота	мм	40	40	40	40	40
		Ширина	мм	950	950	950	950	950
		Глубина	мм	950	950	950	950	950
Вес		кг	5	5	5	5	5	
Высота подъема дренажа		мм	550	550	550	550	550	
Воздушный фильтр		Resin net with mold resistance						
Задание направления воздуха		Up and downwards						
Регулирование расхода хладагента		Electronic expansion valve						
Регулирование температуры		Microprocessor thermostat for cooling and heating						
Устройство		PC board fuse						
		Fan motor thermal protector						
		Drain pump fuse						
Стандартные принадлежности	Стандартные принадлежности			Clamps				
	Количество	1						
	Стандартные принадлежности			Paper pattern for installation				
	Количество	1						
	Стандартные принадлежности			Drain hose				
	Количество	1						
	Стандартные принадлежности			Screws for fixing the paper pattern for installation				
	Количество	4						
	Стандартные принадлежности			Washer for hanger bracket				
	Количество	8						
	Стандартные принадлежности			Sealing material				
	Количество	2						
	Стандартные принадлежности			Insulation for fitting				
	Количество	2						
Стандартные принадлежности			Installation and operation manual					
Количество	1							
Примечания		Nominal cooling capacities are based on : indoor temperature : 27°CDB, 19°CWB, outdoor temperature : 35°CDB, equivalent refrigerant piping : 8m, level difference : 0m.						
		Nominal heating capacities are based on : indoor temperature : 20°CDB, outdoor temperature : 7°CDB, 6°CWB, equivalent refrigerant piping : 8m, level difference : 0m.						
		Capacities are net, including a deduction for cooling (an addition for heating) for indoor fan motor heat.						
		The sound pressure level is measured in an anechoic room at 1 m distance from the unit. It is a relative value, depending on the distance and acoustic environment.						
		The sound power level is an absolute value indicating the power with a sound source generates.						

1 Характеристики

1-1 ТЕХНИЧЕСКИЕ ХАРАКТЕРИСТИКИ				FXFQ63M8V3B	FXFQ80M8V3B	FXFQ100M8V3B	FXFQ125M8V3B
Номинальная производительность	Охлаждение	кВт	7.10	9.00	11.20	14.00	
	Нагрев	кВт	8.00	10.00	12.50	16.00	
Потребляемая мощность (номинальная)	Охлаждение	кВт	0.118	0.173	0.184	0.230	
	Нагрев	кВт	0.101	0.159	0.169	0.215	
Корпус	Цвет	Non painted					
	Материал	Galvanised steel					
Размеры	Упаковка	Высота	мм	260	318	318	318
		Ширина	мм	880	880	880	880
		Глубина	мм	880	880	880	880
	Блок	Высота	мм	230	288	288	288
		Ширина	мм	840	840	840	840
		Глубина	мм	840	840	840	840
Вес	Вес установки	кг	24	28	28	28	
	Масса брутто	кг	30	34	34	34	
Необходимое пространство между подвесным потолком и перекрытием			мм	280	338	338	338
Теплообменник	Размеры	Длина	мм	2001	2001	2001	2001
		К-во рядов		2	2	2	2
		Шаг оребрения	мм	1.50	1.50	1.50	1.50
		К-во заходов		8	11	11	11
		Фронтальная поверхность	м²	0.331	0.497	0.497	0.497
		К-во секций		8	12	12	12
	Трубного типа	Hi-XSS (7)					
	Ребро	Тип оребрения	Symmetric waffle louver				
Обработка		Hydrophilic					
Вентилятор	Тип	Turbo fan					
	Количество		1	1	1	1	
Расход воздуха	Охлаждение	Высокий	м³/мин	18.0	28.0	28.0	31.0
		Низкий	м³/мин	14.0	20.0	21.0	24.0
	Нагрев	Высокий	м³/мин	18.0	28.0	28.0	31.0
		Низкий	м³/мин	14.0	20.0	21.0	24.0
Вентилятор	Двигатель	Количество		1	1	1	1
		Ступени	Phase cut control				
	Производительность (высокая)	Вт	45	90	90	90	
	Привод	Direct drive					
Хладагент	Наименование	R-410A					
Уровень шума	Охлаждение	Уровень звуковой мощности (номинальная)	дБ(А)	51.0	54.0	56.0	61.0
Охлаждение	Уровень звукового давления	Высокий	дБ(А)	34.0	38.0	40.0	45.0
		Низкий	дБ(А)	29.0	32.0	33.0	36.0
Нагрев	Уровень звукового давления	Высокий	дБ(А)	34.0	38.0	40.0	45.0
		Низкий	дБ(А)	29.0	32.0	33.0	36.0

1 Характеристики

1-1 ТЕХНИЧЕСКИЕ ХАРАКТЕРИСТИКИ			FXFQ63M8V3B	FXFQ80M8V3B	FXFQ100M8V3B	FXFQ125M8V3B
Подсоединение труб	Жидкость (OD)	Тип	Flare connection			
		Диаметр мм	9.5	9.5	9.5	9.5
	Газ	Тип	Flare connection			
		Диаметр мм	15.9	15.9	15.9	15.9
Дренаж	Диаметр мм	32	32	32	32	
Тепловая изоляция			Both liquid and gas pipes			
Декоративная панель	Модель		BYC125KJW1			
	Цвет		White (10Y9/0,5)			
	Размеры	Высота мм	40	40	40	40
		Ширина мм	950	950	950	950
		Глубина мм	950	950	950	950
Вес		кг	5	5	5	5
Высота подъема дренажа			мм	550	550	550
Воздушный фильтр			Resin net with mold resistance			
Задание направления воздуха			Up and downwards			
Регулирование расхода хладагента			Electronic expansion valve			
Регулирование температуры			Microprocessor thermostat for cooling and heating			
Устройство			PC board fuse			
			Fan motor thermal protector			
			Drain pump fuse			
Стандартные принадлежности	Стандартные принадлежности		Clamps			
	Количество		1	1	1	1
	Стандартные принадлежности		Paper pattern for installation			
	Количество		1	1	1	1
	Стандартные принадлежности		Drain hose			
	Количество		1	1	1	1
	Стандартные принадлежности		Screws for fixing the paper pattern for installation			
	Количество		4	4	4	4
	Стандартные принадлежности		Washer for hanger bracket			
	Количество		8	8	8	8
	Стандартные принадлежности		Sealing material			
	Количество		2	2	2	2
	Стандартные принадлежности		Insulation for fitting			
	Количество		2	2	2	2
Стандартные принадлежности		Installation and operation manual				
Количество		1	1	1	1	
Примечания			Nominal cooling capacities are based on : indoor temperature : 27°CDB, 19°CWB, outdoor temperature : 35°CDB, equivalent refrigerant piping : 8m, level difference : 0m.			
			Nominal heating capacities are based on : indoor temperature : 20°CDB, outdoor temperature : 7°CDB, 6°CWB, equivalent refrigerant piping : 8m, level difference : 0m.			
			Capacities are net, including a deduction for cooling (an addition for heating) for indoor fan motor heat.			
			The sound pressure level is measured in an anechoic room at 1 m distance from the unit. It is a relative value, depending on the distance and acoustic environment.			
			The sound power level is an absolute value indicating the power which a sound source generates.			

1 Характеристики

1-2 ЭЛЕКТРИЧЕСКИЕ ХАРАКТЕРИСТИКИ			FXFQ20M8V3B	FXFQ25M8V3B	FXFQ32M8V3B	FXFQ40M8V3B	FXFQ50M8V3B
Электропитание	Наименование		V3				
	Фаза		1	1	1	1	1
	Частота	Гц	50	50	50	50	50
	Напряжение	В	230	230	230	230	230
Ток	Zmax	Список					
	Минимальный ток в цепи (MCA)	A	0.50	0.50	0.50	0.50	0.60
	Максимальный ток предохранителя (MFA)	A	16.00	16.00	16.00	16.00	16.00
	Ток при полной нагрузке (FLA)	A	0.40	0.40	0.40	0.40	0.40
Диапазон напряжений	Минимальный	В	-10%				
	Максимальный	В	+10%				
Электропитание			Both indoor and outdoor unit				
Примечания			Voltage range : units are suitable for use on electrical systems where voltage supplied to unit terminals is not below or above listed range limits. Maximum allowable voltage range variation between phases is 2%. MCA/MFA : MCA = 1.25 x FLA MFA <= 4 x FLA next lower standard fuse rating minimum 16A select wire size based on the MCA instead of a fuse, use a circuit breaker For more details concerning conditional connections, see http://extranet.daikineurope.com , select "E-data books". Finally click on the document title of your choice.				

1-2 ЭЛЕКТРИЧЕСКИЕ ХАРАКТЕРИСТИКИ			FXFQ63M8V3B	FXFQ80M8V3B	FXFQ100M8V3B	FXFQ125M8V3B
Электропитание	Наименование		V3			
	Фаза		1	1	1	1
	Частота	Гц	50	50	50	50
	Напряжение	В	230	230	230	230
Ток	Zmax	Список				
	Минимальный ток в цепи (MCA)	A	0.60	1.00	1.10	1.40
	Максимальный ток предохранителя (MFA)	A	16.00	16.00	16.00	16.00
	Ток при полной нагрузке (FLA)	A	0.50	0.80	0.90	1.10
Диапазон напряжений	Минимальный	В	-10%			
	Максимальный	В	+10%			
Электропитание			Both indoor and outdoor unit			
Примечания			Voltage range : units are suitable for use on electrical systems where voltage supplied to unit terminals is not below or above listed range limits. Maximum allowable voltage range variation between phases is 2%. MCA/MFA : MCA = 1.25 x FLA MFA <= 4 x FLA next lower standard fuse rating minimum 16A select wire size based on the MCA instead of a fuse, use a circuit breaker For more details concerning conditional connections, see http://extranet.daikineurope.com , select "E-data books". Finally click on the document title of your choice.			

2 Безопасность

		FXFQ20M8	FXFQ25M8	FXFQ32M8	FXFQ40M8	FXFQ50M8	FXFQ63M8	FXFQ80M8	FXFQ100M8	FXFQ125M8
ПРЕДОХРАНИТЕЛЬ ПЛАТЫ УПРАВЛЕНИЯ		250 В 5 А								
ТЕПЛОВАЯ ЗАЩИТА ЭЛЕКТРОДВИГАТЕЛЯ ВЕНТИЛЯТОРА	°C	ОТКЛЮЧЕНИЕ: 130 ^{±5} / ВКЛЮЧЕНИЕ: 80 ^{±20}								
ПРЕДОХРАНИТЕЛЬ ДРЕНАЖНОГО НАСОСА	°C	145								
3TW25511-3										

1
2

3 Дополнительные функции

1
3

		FXFQ20M8	FXFQ25M8	FXFQ32M8	FXFQ40M8	FXFQ50M8	FXFQ63M8	FXFQ80M8	FXFQ100M8	FXFQ125M8	
ДЕКОРАТИВНАЯ ПАНЕЛЬ		BYC125K7									
ВЫСОКОЭФФЕКТИВНЫЙ ФИЛЬТР 65%	Колориметрический метод	KAF556DA80						KAF556DA160			
ВЫСОКОЭФФЕКТИВНЫЙ ФИЛЬТР 90%	Колориметрический метод	KAF557DA80						KAF557DA160			
СМЕННЫЙ ВЫСОКОЭФФЕКТИВНЫЙ ФИЛЬТР 65%	Колориметрический метод	KAFP552H80						KAFP552H160			
СМЕННЫЙ ВЫСОКОЭФФЕКТИВНЫЙ ФИЛЬТР 90%	Колориметрический метод	KAFP553H80						KAFP553H160			
КАМЕРА ДЛЯ УСТАНОВКИ УКАЗАННЫХ ФИЛЬТРОВ		KDDF55DA160									
СМЕННЫЙ ФИЛЬТР С УВЕЛИЧЕННЫМ СРОКОМ СЛУЖБЫ (ИЗ НЕТКАНОГО МАТЕРИАЛА)		KAF55DA160									
СМЕННЫЙ ФИЛЬТР СО СВЕРХДЛИТЕЛЬНЫМ СРОКОМ СЛУЖБЫ		KAFJ551K160H									
КОМПЛЕКТ ДЛЯ ПРИТОЧНОГО УСТРОЙСТВА	Тип камеры	без тройника и вентилятора	KDD55DA160								
		с тройником и вентилятором	KDD55DA160F								
		с тройником, без вентилятора	KDD55DA160K								
	Для непосредственного монтажа	KDDJ55X160									
ПРИСПОСОБЛЕНИЕ ДЛЯ ЗАДЕЛКИ ВОЗДУХОВЫПУСКНОГО ОТВЕРСТИЯ		KDBHJ55K160									
ПРОСТАВКА ПАНЕЛИ		KDBP55H160W									
КАМЕРА С ОТВОДОМ ДЛЯ РАЗДАЧИ ВОЗДУХА		KDJ55BA80						KDJ55BA160			
КОМПЛЕКТ ДЛЯ МОНТАЖА КАМЕРЫ		KKSJ55K160									

3TW25599-1F

ПРИМЕЧАНИЯ

- 1 Все дополнительное оборудование поставляется в полностью укомплектованном виде.

FXFQ-M8

ПРИМЕЧАНИЯ

- 1 Комплекты дополнительного оборудования KDDJ55B160, KDDJ55B160K, KDDJ55B160F Должны соблюдаться следующие ограничивающие условия:
 - 1 Из приточного воздуховода может всасываться не более 20% номинального расхода воздуха внутреннего блока.
 - 2 Воздуховод должен быть оснащен фильтром очистки воздуха.
 - 3 Если используется приточный вентилятор, то работа внутреннего блока должна быть заблокирована вместе с этим вентилятором. В случае работы только приточного вентилятора пыль с фильтра предварительной очистки воздуха может попадать в помещение.
Адаптер: KRP1B57
Установочная коробка для платы адаптера: KRP1C98
- 2 Дополнительный комплект оборудования KDDJ55X160 Данный комплект может использоваться, если длина воздуховода менее 4 м.
Из приточного воздуховода может всасываться приблизительно 2 или 3% номинального объема воздуха вентилируемого помещения. Использование приточного вентилятора запрещено, поскольку его шум может быть слышен через внутренний блок.

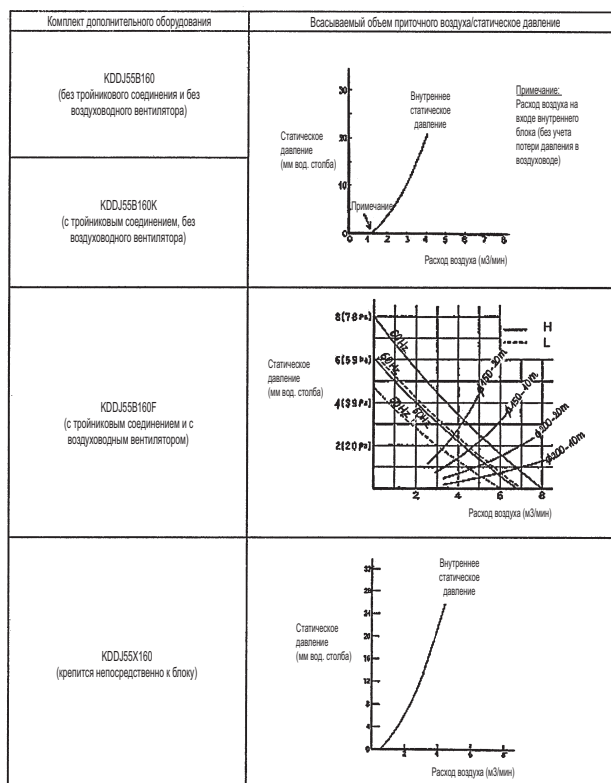

3TW22839-10A

4 Системы управления

Оборудование систем управления

Оборудование для индивидуальных систем управления

	FXFQ20M8	FXFQ25M8	FXFQ32M8	FXFQ40M8	FXFQ50M8	FXFQ63M8	FXFQ80M8	FXFQ100M8	FXFQ125M8
ПРОВОДНОЙ ПУЛЬТ ДИСТАНЦИОННОГО УПРАВЛЕНИЯ					BRC1D52				
ИНФРАКРАСНЫЙ ПУЛЬТ ДИСТАНЦИОННОГО УПРАВЛЕНИЯ	Тепловой насос				BRC7C512				
	Только охлаждение				BRC7C513				

Оборудование для централизованных систем управления

	FXFQ20M8	FXFQ25M8	FXFQ32M8	FXFQ40M8	FXFQ50M8	FXFQ63M8	FXFQ80M8	FXFQ100M8	FXFQ125M8
ЦЕНТРАЛЬНЫЙ ПУЛЬТ ДИСТАНЦИОННОГО УПРАВЛЕНИЯ					DCS302C51				
ДВУХПОЗИЦИОННЫЙ КОНТРОЛЛЕР (ВКЛ./ВЫКЛ.)					DCS301B51				
ПРОГРАММИРУЕМЫЙ ТАЙМЕР					DST301B51				

Прочее

	FXFQ20M8	FXFQ25M8	FXFQ32M8	FXFQ40M8	FXFQ50M8	FXFQ63M8	FXFQ80M8	FXFQ100M8	FXFQ125M8
ПРОВОДНОЙ АДАПТЕР ДЛЯ ПОДКЛЮЧЕНИЯ УВЛАЖНИТЕЛЯ, ЭЛЕКТРОКАЛОРИФЕРА					EKRP1B2 #				
ПРОВОДНОЙ АДАПТЕР ДЛЯ ВНЕШНЕГО УПРАВЛЕНИЯ ДО 64 (128) ВНУТРЕННИМИ БЛОКАМИ					KRP2A52 #				
ПРОВОДНОЙ АДАПТЕР ДЛЯ ВНЕШНЕГО УПРАВЛЕНИЯ ВНУТРЕННИМ БЛОКОМ					KRP4A536 #				
ДИСТАНЦИОННЫЙ ДАТЧИК ТЕМПЕРАТУРЫ					KRCS01-1				
УСТАНОВОЧНАЯ КОРОБКА ДЛЯ ПЛАТЫ АДАПТЕРА (СМ. ПРИМЕЧАНИЯ)					KRP1C98				
УСТАНОВОЧНАЯ КОРОБКА ДЛЯ ПУЛЬТА ЦЕНТРАЛИЗОВАННОГО УПРАВЛЕНИЯ DCS302B51					KJB311A				
УСТАНОВОЧНАЯ КОРОБКА ДЛЯ ПУЛЬТА ЦЕНТРАЛИЗОВАННОГО УПРАВЛЕНИЯ DCS301B51					KJB212A				
СЕТЕВОЙ ФИЛЬТР ДЛЯ ПУЛЬТА ЦЕНТРАЛИЗОВАННОГО УПРАВЛЕНИЯ DCS301B51					KEK26-1A				
АДАПТЕР ДЛЯ ВНЕШНЕГО УПРАВЛЕНИЯ РАБОТОЙ НАРУЖНЫХ БЛОКОВ (МОНТИРУЕТСЯ ВО ВНУТРЕННЕМ БЛОКЕ)					DTA104A52 #				

3TW25599-1F

ПРИМЕЧАНИЯ

- 1 Для каждого адаптера, помеченного #, требуется монтажная коробка.

1

4

5 Таблицы мощности

5 - 1 Таблицы мощности, охлаждение

FXFQ-M8

TC — полная производительность, кВт; SHC — производительность по явному теплу, кВт; °CDB — температура по сухому термометру; WB — по влажному термометру; DB — по сухому термометру

Типо-размер	Номи-нальная произво-дитель-ность	Темпе-ратура наруж-ного воздуха	Температура воздуха в помещении													
			14,0WB		16,0WB		18,0WB		19,0WB		20,0WB		22,0WB		24,0WB	
			20,0DB		23,0DB		26,0DB		27,0DB		28,0DB		30,0DB		32,0DB	
			°CDB	TC	SHC	TC	SHC	TC	SHC	TC	SHC	TC	SHC	TC	SHC	TC
20	2,2	10,0	1,5	1,4	1,8	1,6	2,1	1,7	2,2	1,8	2,3	1,8	2,6	1,9	2,9	1,9
		12,0	1,5	1,4	1,8	1,6	2,1	1,7	2,2	1,8	2,3	1,8	2,6	1,9	2,9	1,9
		14,0	1,5	1,4	1,8	1,6	2,1	1,7	2,2	1,8	2,3	1,8	2,6	1,9	2,8	1,8
		16,0	1,5	1,4	1,8	1,6	2,1	1,7	2,2	1,8	2,3	1,8	2,6	1,9	2,8	1,8
		18,0	1,5	1,4	1,8	1,6	2,1	1,7	2,2	1,8	2,3	1,8	2,6	1,9	2,7	1,8
		20,0	1,5	1,4	1,8	1,6	2,1	1,7	2,2	1,8	2,3	1,8	2,6	1,9	2,7	1,8
		21,0	1,5	1,4	1,8	1,6	2,1	1,7	2,2	1,8	2,3	1,8	2,6	1,9	2,7	1,8
		23,0	1,5	1,4	1,8	1,6	2,1	1,7	2,2	1,8	2,3	1,8	2,6	1,9	2,6	1,7
		25,0	1,5	1,4	1,8	1,6	2,1	1,7	2,2	1,8	2,3	1,8	2,6	1,9	2,6	1,7
		27,0	1,5	1,4	1,8	1,6	2,1	1,7	2,2	1,8	2,3	1,8	2,5	1,8	2,6	1,7
		29,0	1,5	1,4	1,8	1,6	2,1	1,7	2,2	1,8	2,3	1,8	2,5	1,8	2,5	1,7
		31,0	1,5	1,4	1,8	1,6	2,1	1,7	2,2	1,8	2,3	1,8	2,4	1,8	2,5	1,7
		33,0	1,5	1,4	1,8	1,6	2,1	1,7	2,2	1,8	2,3	1,8	2,4	1,7	2,5	1,7
		35,0	1,5	1,4	1,8	1,6	2,1	1,7	2,2	1,8	2,3	1,8	2,4	1,7	2,4	1,7
		37,0	1,5	1,4	1,8	1,6	2,1	1,7	2,2	1,7	2,3	1,8	2,3	1,8	2,4	1,7
		39,0	1,5	1,4	1,8	1,6	2,1	1,7	2,2	1,7	2,2	1,8	2,3	1,7	2,3	1,7
25	2,8	10,0	1,9	1,7	2,3	1,9	2,6	2,0	2,8	2,1	3,0	2,2	3,4	2,2	3,7	2,3
		12,0	1,9	1,7	2,3	1,9	2,6	2,0	2,8	2,1	3,0	2,2	3,4	2,2	3,6	2,3
		14,0	1,9	1,7	2,3	1,9	2,6	2,0	2,8	2,1	3,0	2,2	3,4	2,2	3,6	2,2
		16,0	1,9	1,7	2,3	1,9	2,6	2,0	2,8	2,1	3,0	2,2	3,4	2,2	3,5	2,2
		18,0	1,9	1,7	2,3	1,9	2,6	2,0	2,8	2,1	3,0	2,2	3,4	2,2	3,5	2,2
		20,0	1,9	1,7	2,3	1,9	2,6	2,0	2,8	2,1	3,0	2,2	3,4	2,2	3,4	2,1
		21,0	1,9	1,7	2,3	1,9	2,6	2,0	2,8	2,1	3,0	2,2	3,4	2,2	3,4	2,1
		23,0	1,9	1,7	2,3	1,9	2,6	2,0	2,8	2,1	3,0	2,2	3,3	2,2	3,4	2,1
		25,0	1,9	1,7	2,3	1,9	2,6	2,0	2,8	2,1	3,0	2,2	3,3	2,2	3,3	2,1
		27,0	1,9	1,7	2,3	1,9	2,6	2,0	2,8	2,1	3,0	2,2	3,2	2,1	3,3	2,1
		29,0	1,9	1,7	2,3	1,9	2,6	2,0	2,8	2,1	3,0	2,2	3,2	2,1	3,2	2,0
		31,0	1,9	1,7	2,3	1,9	2,6	2,0	2,8	2,1	3,0	2,2	3,1	2,1	3,2	2,1
		33,0	1,9	1,7	2,3	1,9	2,6	2,0	2,8	2,1	3,0	2,2	3,1	2,1	3,1	2,0
		35,0	1,9	1,7	2,3	1,9	2,6	2,0	2,8	2,1	3,0	2,2	3,0	2,1	3,1	2,0
		37,0	1,9	1,7	2,3	1,9	2,6	2,0	2,8	2,1	2,9	2,2	3,0	2,1	3,0	2,0
		39,0	1,9	1,7	2,3	1,9	2,6	2,0	2,8	2,1	2,9	2,2	2,9	2,0	3,0	2,0
32	3,6	10,0	2,4	2,3	2,9	2,6	3,4	2,8	3,6	2,8	3,8	2,9	4,3	2,9	4,7	2,9
		12,0	2,4	2,3	2,9	2,6	3,4	2,8	3,6	2,8	3,8	2,9	4,3	2,9	4,7	2,9
		14,0	2,4	2,3	2,9	2,6	3,4	2,8	3,6	2,8	3,8	2,9	4,3	2,9	4,6	2,9
		16,0	2,4	2,3	2,9	2,6	3,4	2,8	3,6	2,8	3,8	2,9	4,3	2,9	4,6	2,8
		18,0	2,4	2,3	2,9	2,6	3,4	2,8	3,6	2,8	3,8	2,9	4,3	2,9	4,5	2,8
		20,0	2,4	2,3	2,9	2,6	3,4	2,8	3,6	2,8	3,8	2,9	4,3	2,9	4,4	2,7
		21,0	2,4	2,3	2,9	2,6	3,4	2,8	3,6	2,8	3,8	2,9	4,3	2,9	4,4	2,7
		23,0	2,4	2,3	2,9	2,6	3,4	2,8	3,6	2,8	3,8	2,9	4,2	2,8	4,3	2,7
		25,0	2,4	2,3	2,9	2,6	3,4	2,8	3,6	2,8	3,8	2,9	4,2	2,8	4,3	2,7
		27,0	2,4	2,3	2,9	2,6	3,4	2,8	3,6	2,8	3,8	2,9	4,1	2,8	4,2	2,6
		29,0	2,4	2,3	2,9	2,6	3,4	2,8	3,6	2,8	3,8	2,9	4,1	2,8	4,2	2,6
		31,0	2,4	2,3	2,9	2,6	3,4	2,8	3,6	2,8	3,8	2,9	4,0	2,7	4,1	2,6
		33,0	2,4	2,3	2,9	2,6	3,4	2,8	3,6	2,8	3,8	2,9	3,9	2,7	4,0	2,6
		35,0	2,4	2,3	2,9	2,6	3,4	2,8	3,6	2,8	3,8	2,8	3,9	2,7	4,0	2,6
		37,0	2,4	2,3	2,9	2,6	3,4	2,8	3,6	2,8	3,7	2,8	3,8	2,7	3,9	2,6
		39,0	2,4	2,3	2,9	2,6	3,4	2,8	3,6	2,9	3,7	2,8	3,8	2,6	3,8	2,6
40	4,5	10,0	3,0	2,8	3,6	3,0	4,2	3,3	4,5	3,4	4,8	3,5	5,4	3,2	5,9	3,5
		12,0	3,0	2,8	3,6	3,0	4,2	3,3	4,5	3,4	4,8	3,5	5,4	3,2	5,8	3,5
		14,0	3,0	2,8	3,6	3,0	4,2	3,3	4,5	3,4	4,8	3,5	5,4	3,2	5,8	3,5
		16,0	3,0	2,8	3,6	3,0	4,2	3,3	4,5	3,4	4,8	3,5	5,4	3,2	5,7	3,4
		18,0	3,0	2,8	3,6	3,0	4,2	3,3	4,5	3,4	4,8	3,5	5,4	3,2	5,6	3,4
		20,0	3,0	2,8	3,6	3,0	4,2	3,3	4,5	3,4	4,8	3,5	5,4	3,2	5,5	3,4
		21,0	3,0	2,8	3,6	3,0	4,2	3,3	4,5	3,4	4,8	3,5	5,4	3,2	5,5	3,3
		23,0	3,0	2,8	3,6	3,0	4,2	3,3	4,5	3,4	4,8	3,5	5,3	3,2	5,4	3,3
		25,0	3,0	2,8	3,6	3,0	4,2	3,3	4,5	3,4	4,8	3,5	5,2	3,2	5,3	3,3
		27,0	3,0	2,8	3,6	3,0	4,2	3,3	4,5	3,4	4,8	3,5	5,2	3,1	5,3	3,3
		29,0	3,0	2,8	3,6	3,0	4,2	3,3	4,5	3,4	4,8	3,5	5,1	3,1	5,2	3,2
		31,0	3,0	2,8	3,6	3,0	4,2	3,3	4,5	3,4	4,8	3,5	5,0	3,1	5,1	3,2
		33,0	3,0	2,8	3,6	3,0	4,2	3,3	4,5	3,4	4,8	3,5	4,9	3,0	5,0	3,2
		35,0	3,0	2,8	3,6	3,0	4,2	3,3	4,5	3,4	4,7	3,5	4,9	3,0	5,0	3,1
		37,0	3,0	2,8	3,6	3,0	4,2	3,3	4,5	3,4	4,7	3,5	4,8	3,0	4,9	3,1
		39,0	3,0	2,8	3,6	3,0	4,2	3,3	4,5	3,4	4,6	3,4	4,7	3,0	4,8	3,1

3TW25592-1

5 Таблицы мощности

5 - 1 Таблицы мощности, охлаждение

FXFQ-M8																
TC — полная производительность, кВт; SHC — производительность по явному теплу, кВт; °CDB — температура по сухому термометру; WB — по влажному термометру; DB — по сухому термометру																
Типо-размер	Номи-нальная произво-дитель-ность	Темпе-ратура наруж-ного воздуха °CDB	Температура воздуха в помещении													
			14.0WB		16.0WB		18.0WB		19.0WB		20.0WB		22.0WB		24.0WB	
			20.0DB		23.0DB		26.0DB		27.0DB		28.0DB		30.0DB		32.0DB	
			TC	SHC	TC	SHC	TC	SHC	TC	SHC	TC	SHC	TC	SHC	TC	SHC
50	5,6	10,0	3,8	3,2	4,5	3,6	5,2	4,0	5,6	4,1	6,0	4,2	6,7	3,9	7,4	4,3
		12,0	3,8	3,2	4,5	3,6	5,2	4,0	5,6	4,1	6,0	4,2	6,7	3,9	7,3	4,3
		14,0	3,8	3,2	4,5	3,6	5,2	4,0	5,6	4,1	6,0	4,2	6,7	3,9	7,2	4,3
		16,0	3,8	3,2	4,5	3,6	5,2	4,0	5,6	4,1	6,0	4,2	6,7	3,9	7,1	4,2
		18,0	3,8	3,2	4,5	3,6	5,2	4,0	5,6	4,1	6,0	4,2	6,7	3,9	7,0	4,2
		20,0	3,8	3,2	4,5	3,6	5,2	4,0	5,6	4,1	6,0	4,2	6,7	3,9	6,9	4,1
		21,0	3,8	3,2	4,5	3,6	5,2	4,0	5,6	4,1	6,0	4,2	6,7	3,9	6,8	4,1
		23,0	3,8	3,2	4,5	3,6	5,2	4,0	5,6	4,1	6,0	4,2	6,6	3,9	6,7	4,1
		25,0	3,8	3,2	4,5	3,6	5,2	4,0	5,6	4,1	6,0	4,2	6,5	3,9	6,6	4,0
		27,0	3,8	3,2	4,5	3,6	5,2	4,0	5,6	4,1	6,0	4,2	6,4	3,8	6,6	4,0
		29,0	3,8	3,2	4,5	3,6	5,2	4,0	5,6	4,1	6,0	4,2	6,3	3,8	6,5	3,9
		31,0	3,8	3,2	4,5	3,6	5,2	4,0	5,6	4,1	6,0	4,2	6,2	3,8	6,4	3,9
		33,0	3,8	3,2	4,5	3,6	5,2	4,0	5,6	4,1	6,0	4,2	6,1	3,7	6,3	3,9
35,0	3,8	3,2	4,5	3,6	5,2	4,0	5,6	4,1	5,9	4,2	6,0	3,7	6,2	3,8		
37,0	3,8	3,2	4,5	3,6	5,2	4,0	5,6	4,1	5,8	4,2	5,9	3,6	6,1	3,8		
39,0	3,8	3,2	4,5	3,6	5,2	4,0	5,6	4,1	5,7	4,1	5,8	3,6	6,0	3,7		
63	7,1	10,0	4,8	4,1	5,7	4,6	6,6	5,0	7,1	5,2	7,6	5,3	8,5	5,4	9,3	5,5
		12,0	4,8	4,1	5,7	4,6	6,6	5,0	7,1	5,2	7,6	5,3	8,5	5,4	9,2	5,4
		14,0	4,8	4,1	5,7	4,6	6,6	5,0	7,1	5,2	7,6	5,3	8,5	5,4	9,1	5,4
		16,0	4,8	4,1	5,7	4,6	6,6	5,0	7,1	5,2	7,6	5,3	8,5	5,4	9,0	5,3
		18,0	4,8	4,1	5,7	4,6	6,6	5,0	7,1	5,2	7,6	5,3	8,5	5,4	8,8	5,2
		20,0	4,8	4,1	5,7	4,6	6,6	5,0	7,1	5,2	7,6	5,3	8,5	5,4	8,7	5,1
		21,0	4,8	4,1	5,7	4,6	6,6	5,0	7,1	5,2	7,6	5,3	8,5	5,4	8,7	5,1
		23,0	4,8	4,1	5,7	4,6	6,6	5,0	7,1	5,2	7,6	5,3	8,4	5,4	8,5	5,0
		25,0	4,8	4,1	5,7	4,6	6,6	5,0	7,1	5,2	7,6	5,3	8,3	5,3	8,4	5,0
		27,0	4,8	4,1	5,7	4,6	6,6	5,0	7,1	5,2	7,6	5,3	8,1	5,2	8,3	5,0
		29,0	4,8	4,1	5,7	4,6	6,6	5,0	7,1	5,2	7,6	5,3	8,0	5,1	8,2	4,9
		31,0	4,8	4,1	5,7	4,6	6,6	5,0	7,1	5,2	7,6	5,3	7,9	5,1	8,1	4,9
		33,0	4,8	4,1	5,7	4,6	6,6	5,0	7,1	5,2	7,6	5,3	7,8	5,0	7,9	4,8
35,0	4,8	4,1	5,7	4,6	6,6	5,0	7,1	5,2	7,5	5,2	7,7	5,0	7,8	4,8		
37,0	4,8	4,1	5,7	4,6	6,6	5,0	7,1	5,2	7,4	5,2	7,5	4,9	7,7	4,7		
39,0	4,8	4,1	5,7	4,6	6,6	5,0	7,1	5,2	7,2	5,1	7,4	4,9	7,6	4,7		
80	9,0	10,0	6,1	5,2	7,2	5,8	8,4	6,4	9,0	6,5	9,6	6,7	10,8	6,9	11,8	7,1
		12,0	6,1	5,2	7,2	5,8	8,4	6,4	9,0	6,5	9,6	6,7	10,8	6,9	11,7	7,0
		14,0	6,1	5,2	7,2	5,8	8,4	6,4	9,0	6,5	9,6	6,7	10,8	6,9	11,5	6,9
		16,0	6,1	5,2	7,2	5,8	8,4	6,4	9,0	6,5	9,6	6,7	10,8	6,9	11,4	6,8
		18,0	6,1	5,2	7,2	5,8	8,4	6,4	9,0	6,5	9,6	6,7	10,8	6,9	11,2	6,7
		20,0	6,1	5,2	7,2	5,8	8,4	6,4	9,0	6,5	9,6	6,7	10,8	6,9	11,1	6,6
		21,0	6,1	5,2	7,2	5,8	8,4	6,4	9,0	6,5	9,6	6,7	10,8	6,9	11,0	6,6
		23,0	6,1	5,2	7,2	5,8	8,4	6,4	9,0	6,5	9,6	6,7	10,6	6,8	10,8	6,4
		25,0	6,1	5,2	7,2	5,8	8,4	6,4	9,0	6,5	9,6	6,7	10,5	6,7	10,7	6,4
		27,0	6,1	5,2	7,2	5,8	8,4	6,4	9,0	6,5	9,6	6,7	10,3	6,6	10,5	6,3
		29,0	6,1	5,2	7,2	5,8	8,4	6,4	9,0	6,5	9,6	6,7	10,2	6,5	10,4	6,2
		31,0	6,1	5,2	7,2	5,8	8,4	6,4	9,0	6,5	9,6	6,7	10,0	6,5	10,2	6,2
		33,0	6,1	5,2	7,2	5,8	8,4	6,4	9,0	6,5	9,6	6,7	9,8	6,4	10,1	6,2
35,0	6,1	5,2	7,2	5,8	8,4	6,4	9,0	6,5	9,5	6,6	9,7	6,4	9,9	6,1		
37,0	6,1	5,2	7,2	5,8	8,4	6,4	9,0	6,5	9,3	6,5	9,5	6,3	9,8	6,0		
39,0	6,1	5,2	7,2	5,8	8,4	6,4	9,0	6,6	9,2	6,5	9,4	6,2	9,6	6,0		
100	11,2	10,0	7,6	6,2	9,0	6,9	10,5	7,7	11,2	7,8	11,9	8,0	13,4	8,3	14,7	8,5
		12,0	7,6	6,2	9,0	6,9	10,5	7,7	11,2	7,8	11,9	8,0	13,4	8,3	14,5	8,3
		14,0	7,6	6,2	9,0	6,9	10,5	7,7	11,2	7,8	11,9	8,0	13,4	8,3	14,4	8,3
		16,0	7,6	6,2	9,0	6,9	10,5	7,7	11,2	7,8	11,9	8,0	13,4	8,3	14,2	8,1
		18,0	7,6	6,2	9,0	6,9	10,5	7,7	11,2	7,8	11,9	8,0	13,4	8,3	14,0	8,0
		20,0	7,6	6,2	9,0	6,9	10,5	7,7	11,2	7,8	11,9	8,0	13,4	8,3	13,8	7,9
		21,0	7,6	6,2	9,0	6,9	10,5	7,7	11,2	7,8	11,9	8,0	13,4	8,3	13,7	7,9
		23,0	7,6	6,2	9,0	6,9	10,5	7,7	11,2	7,8	11,9	8,0	13,2	8,2	13,5	7,8
		25,0	7,6	6,2	9,0	6,9	10,5	7,7	11,2	7,8	11,9	8,0	13,0	8,1	13,3	7,7
		27,0	7,6	6,2	9,0	6,9	10,5	7,7	11,2	7,8	11,9	8,0	12,8	8,0	13,1	7,6
		29,0	7,6	6,2	9,0	6,9	10,5	7,7	11,2	7,8	11,9	8,0	12,6	7,9	12,9	7,5
		31,0	7,6	6,2	9,0	6,9	10,5	7,7	11,2	7,8	11,9	8,0	12,4	7,8	12,7	7,4
		33,0	7,6	6,2	9,0	6,9	10,5	7,7	11,2	7,8	11,9	8,0	12,2	7,7	12,5	7,4
35,0	7,6	6,2	9,0	6,9	10,5	7,7	11,2	7,8	11,8	7,9	12,1	7,6	12,3	7,3		
37,0	7,6	6,2	9,0	6,9	10,5	7,7	11,2	7,8	11,6	7,8	11,9	7,5	12,2	7,2		
39,0	7,6	6,2	9,0	6,9	10,5	7,7	11,2	7,9	11,4	7,7	11,7	7,5	12,0	7,2		
125	14,0	10,0	9,5	7,7	11,3	8,6	13,1	9,6	14,0	9,8	14,9	9,9	16,8	10,5	18,4	10,9
		12,0	9,5	7,7	11,3	8,6	13,1	9,6	14,0	9,8	14,9	9,9	16,8	10,5	18,2	10,7
		14,0	9,5	7,7	11,3	8,6	13,1	9,6	14,0	9,8	14,9	9,9	16,8	10,5	18,0	10,6
		16,0	9,5	7,7	11,3	8,6	13,1	9,6	14,0	9,8	14,9	9,9	16,8	10,5	17,7	10,4
		18,0	9,5	7,7	11,3	8,6	13,1	9,6	14,0	9,8	14,9	9,9	16,8	10,5	17,5	10,3
		20,0	9,5	7,7	11,3	8,6	13,1	9,6	14,0	9,8	14,9	9,9	16,8	10,5	17,2	10,2
		21,0	9,5	7,7	11,3	8,6	13,1	9,6	14,0	9,8	14,9	9,9	16,8	10,5	17,1	10,1
		23,0	9,5	7,7	11,3	8,6	13,1	9,6	14,0	9,8	14,9	9,9	16,5	10,3	16,9	9,9
		25,0	9,5	7,7	11,3	8,6	13,1	9,6	14,0	9,8	14,9	9,9	16,3	10,2	16,6	9,8
		27,0	9,5	7,7	11,3	8,6	13,1	9,6	14,0	9,8	14,9	9,9	16,1	10,0	16,4	9,7
		29,0	9,5	7,7	11,3	8,6	13,1	9,6	14,0	9,8	14,9	9,9	15,8	9,8	16,2	9,6
		31,0	9,5	7,7	11,3	8,6	13,1	9,6	14,0	9,8	14,9	9,9	15,6	9,8	15,9	9,4
		33,0	9,5	7,7	11,3	8,6	13,1	9,6	14,0	9,8	14,9	9,9	15,3	9,6	15,7	9,2
35,0	9,5	7,7	11,3	8,6	13,1	9,6	14,0	9,8	14,8	9,8	15,1	9,5	15,4	9,1		
37,0	9,5	7,7	11,3	8,6	13,1	9,6	14,0	9,8	14,5	9,7	14,9	9,4	15,2	9,0		
39,0	9,5	7,7	11,3	8,6	13,1	9,6	14,0	9,8	14,3	9,5	14,6	9,2	15,0	8,9		

3TW25592-1

5 Таблицы мощности

5 - 2 Таблицы мощности, обогрев

FXFQ-M8

WB — по влажному термометру; DB — по сухому термометру

Типоразмер	Номинальная производительность	Температура наружного воздуха		Температура воздуха в помещении, °C по сухому термометру					
				16,0	18,0	20,0	21,0	22,0	24,0
		°C DB	°C WB	кВт	кВт	кВт	кВт	кВт	кВт
20	2,5	-19,8	-20,0	1,5	1,5	1,5	1,5	1,5	1,5
		-18,8	-19,0	1,5	1,5	1,5	1,5	1,5	1,5
		-16,7	-17,0	1,6	1,6	1,6	1,6	1,6	1,6
		-14,7	-15,0	1,7	1,7	1,7	1,7	1,7	1,7
		-12,6	-13,0	1,8	1,8	1,8	1,8	1,8	1,8
		-10,5	-11,0	1,9	1,9	1,9	1,9	1,9	1,9
		-9,5	-10,0	1,9	1,9	1,9	1,9	1,9	1,9
		-8,5	-9,1	2,0	2,0	1,9	1,9	1,9	1,9
		-7,0	-7,6	2,0	2,0	2,0	2,0	2,0	2,0
		-5,0	-5,6	2,1	2,1	2,1	2,1	2,1	2,1
		-3,0	-3,7	2,2	2,2	2,2	2,2	2,2	2,2
		0,0	-0,7	2,3	2,3	2,3	2,3	2,3	2,2
		3,0	2,2	2,5	2,5	2,4	2,4	2,3	2,2
		5,0	4,1	2,5	2,5	2,5	2,4	2,3	2,2
		7,0	6,0	2,6	2,6	2,5	2,4	2,3	2,2
		9,0	7,9	2,7	2,7	2,5	2,4	2,3	2,2
		11,0	9,8	2,8	2,7	2,5	2,4	2,3	2,2
13,0	11,8	2,8	2,7	2,5	2,4	2,3	2,2		
15,0	13,7	2,8	2,7	2,5	2,4	2,3	2,2		
25	3,2	-19,8	-20,0	1,9	1,9	1,9	1,9	1,9	1,9
		-18,8	-19,0	1,9	1,9	1,9	1,9	1,9	1,9
		-16,7	-17,0	2,1	2,1	2,0	2,0	2,0	2,0
		-14,7	-15,0	2,2	2,2	2,2	2,2	2,2	2,1
		-12,6	-13,0	2,3	2,3	2,3	2,3	2,3	2,3
		-10,5	-11,0	2,4	2,4	2,4	2,4	2,4	2,4
		-9,5	-10,0	2,5	2,4	2,4	2,4	2,4	2,4
		-8,5	-9,1	2,5	2,5	2,5	2,5	2,5	2,5
		-7,0	-7,6	2,6	2,6	2,6	2,6	2,6	2,6
		-5,0	-5,6	2,7	2,7	2,7	2,7	2,7	2,7
		-3,0	-3,7	2,8	2,8	2,8	2,8	2,8	2,8
		0,0	-0,7	3,0	3,0	3,0	3,0	3,0	2,8
		3,0	2,2	3,1	3,1	3,1	3,1	3,0	2,8
		5,0	4,1	3,3	3,2	3,2	3,1	3,0	2,8
		7,0	6,0	3,4	3,4	3,2	3,1	3,0	2,8
		9,0	7,9	3,5	3,4	3,2	3,1	3,0	2,8
		11,0	9,8	3,6	3,4	3,2	3,1	3,0	2,8
13,0	11,8	3,6	3,4	3,2	3,1	3,0	2,8		
15,0	13,7	3,6	3,4	3,2	3,1	3,0	2,8		
32	4,0	-19,8	-20,0	2,4	2,4	2,3	2,3	2,3	2,3
		-18,8	-19,0	2,4	2,4	2,4	2,4	2,4	2,4
		-16,7	-17,0	2,6	2,6	2,6	2,6	2,6	2,5
		-14,7	-15,0	2,7	2,7	2,7	2,7	2,7	2,7
		-12,6	-13,0	2,9	2,8	2,8	2,8	2,8	2,8
		-10,5	-11,0	3,0	3,0	3,0	3,0	3,0	3,0
		-9,5	-10,0	3,1	3,1	3,1	3,1	3,0	3,0
		-8,5	-9,1	3,1	3,1	3,1	3,1	3,1	3,1
		-7,0	-7,6	3,2	3,2	3,2	3,2	3,2	3,2
		-5,0	-5,6	3,4	3,4	3,4	3,4	3,4	3,4
		-3,0	-3,7	3,5	3,5	3,5	3,5	3,5	3,5
		0,0	-0,7	3,7	3,7	3,7	3,7	3,7	3,5
		3,0	2,2	3,9	3,9	3,9	3,9	3,7	3,5
		5,0	4,1	4,1	4,1	4,0	3,9	3,7	3,5
		7,0	6,0	4,2	4,2	4,0	3,9	3,7	3,5
		9,0	7,9	4,3	4,3	4,0	3,9	3,7	3,5
		11,0	9,8	4,5	4,3	4,0	3,9	3,7	3,5
13,0	11,8	4,5	4,3	4,0	3,9	3,7	3,5		
15,0	13,7	4,5	4,3	4,0	3,9	3,7	3,5		
40	5,0	-19,8	-20,0	3,0	2,9	2,9	2,9	2,9	2,9
		-18,8	-19,0	3,0	3,0	3,0	3,0	3,0	3,0
		-16,7	-17,0	3,2	3,2	3,2	3,2	3,2	3,2
		-14,7	-15,0	3,4	3,4	3,4	3,4	3,4	3,4
		-12,6	-13,0	3,6	3,6	3,6	3,5	3,5	3,5
		-10,5	-11,0	3,7	3,7	3,7	3,7	3,7	3,7
		-9,5	-10,0	3,8	3,8	3,8	3,8	3,8	3,8
		-8,5	-9,1	3,9	3,9	3,9	3,9	3,9	3,9
		-7,0	-7,6	4,0	4,0	4,0	4,0	4,0	4,0
		-5,0	-5,6	4,2	4,2	4,2	4,2	4,2	4,2
		-3,0	-3,7	4,4	4,4	4,4	4,4	4,4	4,4
		0,0	-0,7	4,7	4,6	4,6	4,6	4,6	4,4
		3,0	2,2	4,9	4,9	4,9	4,8	4,7	4,4
		5,0	4,1	5,1	5,1	5,0	4,8	4,7	4,4
		7,0	6,0	5,2	5,2	5,0	4,8	4,7	4,4
		9,0	7,9	5,4	5,3	5,0	4,8	4,7	4,4
		11,0	9,8	5,6	5,3	5,0	4,8	4,7	4,4
13,0	11,8	5,6	5,3	5,0	4,8	4,7	4,4		
15,0	13,7	5,6	5,3	5,0	4,8	4,7	4,4		

3TW25512-2

5 Таблицы мощности

5 - 2 Таблицы мощности, обогрев

FXFQ-M8									
Типоразмер	Номинальная производительность	Температура наружного воздуха		Температура воздуха в помещении, °C по сухому термометру					
				WB — по влажному термометру; DB — по сухому термометру					
		°C DB	°C WB	16,0	18,0	20,0	21,0	22,0	24,0
				кВт	кВт	кВт	кВт	кВт	кВт
50	6,3	-19,8	-20,0	3,7	3,7	3,7	3,7	3,7	3,7
		-18,8	-19,0	3,8	3,8	3,8	3,8	3,8	3,8
		-16,7	-17,0	4,1	4,0	4,0	4,0	4,0	4,0
		-14,7	-15,0	4,3	4,3	4,3	4,2	4,2	4,2
		-12,6	-13,0	4,5	4,5	4,5	4,5	4,5	4,5
		-10,5	-11,0	4,7	4,7	4,7	4,7	4,7	4,7
		-9,5	-10,0	4,8	4,8	4,8	4,8	4,8	4,8
		-8,5	-9,1	4,9	4,9	4,9	4,9	4,9	4,9
		-7,0	-7,6	5,1	5,1	5,1	5,1	5,1	5,1
		-5,0	-5,6	5,3	5,3	5,3	5,3	5,3	5,3
		-3,0	-3,7	5,5	5,5	5,5	5,5	5,5	5,5
		0,0	-0,7	5,9	5,9	5,8	5,8	5,8	5,5
		3,0	2,2	6,2	6,2	6,2	6,1	5,9	5,5
		5,0	4,1	6,4	6,4	6,3	6,1	5,9	5,5
		7,0	6,0	6,6	6,6	6,3	6,1	5,9	5,5
		9,0	7,9	6,8	6,7	6,3	6,1	5,9	5,5
11,0	9,8	7,0	6,7	6,3	6,1	5,9	5,5		
13,0	11,8	7,1	6,7	6,3	6,1	5,9	5,5		
15,0	13,7	7,1	6,7	6,3	6,1	5,9	5,5		
63	8,0	-19,8	-20,0	4,7	4,7	4,7	4,7	4,7	4,7
		-18,8	-19,0	4,9	4,9	4,8	4,8	4,8	4,8
		-16,7	-17,0	5,1	5,1	5,1	5,1	5,1	5,1
		-14,7	-15,0	5,4	5,4	5,4	5,4	5,4	5,4
		-12,6	-13,0	5,7	5,7	5,7	5,7	5,7	5,7
		-10,5	-11,0	6,0	6,0	6,0	6,0	6,0	5,9
		-9,5	-10,0	6,1	6,1	6,1	6,1	6,1	6,1
		-8,5	-9,1	6,3	6,3	6,2	6,2	6,2	6,2
		-7,0	-7,6	6,5	6,5	6,4	6,4	6,4	6,4
		-5,0	-5,6	6,8	6,7	6,7	6,7	6,7	6,7
		-3,0	-3,7	7,0	7,0	7,0	7,0	7,0	7,0
		0,0	-0,7	7,5	7,4	7,4	7,4	7,4	7,0
		3,0	2,2	7,9	7,8	7,8	7,7	7,5	7,0
		5,0	4,1	8,1	8,1	8,0	7,7	7,5	7,0
		7,0	6,0	8,4	8,4	8,0	7,7	7,5	7,0
		9,0	7,9	8,7	8,5	8,0	7,7	7,5	7,0
11,0	9,8	8,9	8,5	8,0	7,7	7,5	7,0		
13,0	11,8	9,0	8,5	8,0	7,7	7,5	7,0		
15,0	13,7	9,0	8,5	8,0	7,7	7,5	7,0		
80	10,0	-19,8	-20,0	5,9	5,9	5,9	5,9	5,9	5,8
		-18,8	-19,0	6,1	6,1	6,0	6,0	6,0	6,0
		-16,7	-17,0	6,4	6,4	6,4	6,4	6,4	6,4
		-14,7	-15,0	6,8	6,8	6,8	6,7	6,7	6,7
		-12,6	-13,0	7,1	7,1	7,1	7,1	7,1	7,1
		-10,5	-11,0	7,5	7,5	7,5	7,5	7,4	7,4
		-9,5	-10,0	7,7	7,7	7,6	7,6	7,6	7,6
		-8,5	-9,1	7,8	7,8	7,8	7,8	7,8	7,8
		-7,0	-7,6	8,1	8,1	8,1	8,1	8,0	8,0
		-5,0	-5,6	8,4	8,4	8,4	8,4	8,4	8,4
		-3,0	-3,7	8,8	8,8	8,7	8,7	8,7	8,7
		0,0	-0,7	9,3	9,3	9,3	9,3	9,3	8,7
		3,0	2,2	9,8	9,8	9,8	9,7	9,4	8,7
		5,0	4,1	10,2	10,1	10,0	9,7	9,4	8,7
		7,0	6,0	10,5	10,5	10,0	9,7	9,4	8,7
		9,0	7,9	10,8	10,6	10,0	9,7	9,4	8,7
11,0	9,8	11,2	10,6	10,0	9,7	9,4	8,7		
13,0	11,8	11,3	10,6	10,0	9,7	9,4	8,7		
15,0	13,7	11,3	10,6	10,0	9,7	9,4	8,7		
100	12,5	-19,8	-20,0	7,4	7,4	7,3	7,3	7,3	7,3
		-18,8	-19,0	7,6	7,6	7,6	7,5	7,5	7,5
		-16,7	-17,0	8,0	8,0	8,0	8,0	8,0	8,0
		-14,7	-15,0	8,5	8,5	8,4	8,4	8,4	8,4
		-12,6	-13,0	8,9	8,9	8,9	8,9	8,9	8,8
		-10,5	-11,0	9,4	9,3	9,3	9,3	9,3	9,3
		-9,5	-10,0	9,6	9,6	9,5	9,5	9,5	9,5
		-8,5	-9,1	9,8	9,8	9,7	9,7	9,7	9,7
		-7,0	-7,6	10,1	10,1	10,1	10,1	10,1	10,0
		-5,0	-5,6	10,6	10,5	10,5	10,5	10,5	10,5
		-3,0	-3,7	11,0	11,0	10,9	10,9	10,9	10,9
		0,0	-0,7	11,6	11,6	11,6	11,6	11,6	10,9
		3,0	2,2	12,3	12,3	12,2	12,1	11,7	10,9
		5,0	4,1	12,7	12,7	12,5	12,1	11,7	10,9
		7,0	6,0	13,1	13,1	12,5	12,1	11,7	10,9
		9,0	7,9	13,5	13,3	12,5	12,1	11,7	10,9
11,0	9,8	14,0	13,3	12,5	12,1	11,7	10,9		
13,0	11,8	14,1	13,3	12,5	12,1	11,7	10,9		
15,0	13,7	14,1	13,3	12,5	12,1	11,7	10,9		
125	16,0	-19,8	-20,0	9,4	9,4	9,4	9,4	9,4	9,3
		-18,8	-19,0	9,7	9,7	9,7	9,7	9,6	9,6
		-16,7	-17,0	10,3	10,3	10,2	10,2	10,2	10,2
		-14,7	-15,0	10,9	10,8	10,8	10,8	10,8	10,7
		-12,6	-13,0	11,4	11,4	11,4	11,4	11,3	11,3
		-10,5	-11,0	12,0	12,0	11,9	11,9	11,9	11,9
		-9,5	-10,0	12,3	12,2	12,2	12,2	12,2	12,2
		-8,5	-9,1	12,5	12,5	12,5	12,5	12,4	12,4
		-7,0	-7,6	13,0	12,9	12,9	12,9	12,9	12,8
		-5,0	-5,6	13,5	13,5	13,5	13,4	13,4	13,4
		-3,0	-3,7	14,1	14,0	14,0	14,0	14,0	13,9
		0,0	-0,7	14,9	14,9	14,8	14,8	14,8	13,9
		3,0	2,2	15,7	15,7	15,7	15,5	15,0	13,9
		5,0	4,1	16,3	16,2	16,0	15,5	15,0	13,9
		7,0	6,0	16,8	16,8	16,0	15,5	15,0	13,9
		9,0	7,9	17,3	17,0	16,0	15,5	15,0	13,9
11,0	9,8	17,9	17,0	16,0	15,5	15,0	13,9		
13,0	11,8	18,1	17,0	16,0	15,5	15,0	13,9		
15,0	13,7	18,1	17,0	16,0	15,5	15,0	13,9		

3TW25512-2

6 Чертеж в масштабе и центр тяжести

6 - 1 Чертеж в масштабе

FXFQ20,25,32,40,50,63M8

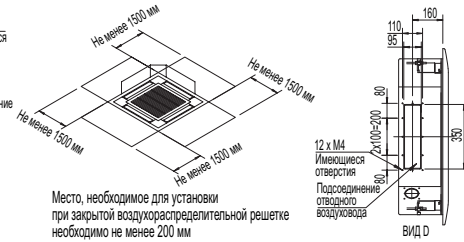
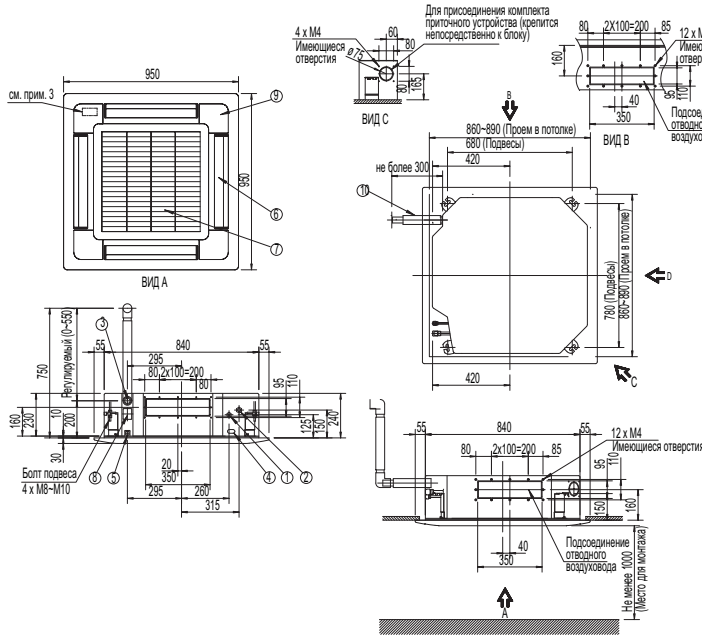

№	Наименование детали	Описание
1	Подсоединение трубы жидкого хладагента	С развальцовкой Ø6,35 (прим. 5)
2	Подсоединение трубы газообразного хладагента	С развальцовкой Ø12,70 (прим. 5)
3	Подсоединение дренажной трубы	VP25 (НД 32, ВД 25)
4	Подсоединение электропитания	
5	Подсоединение провода управления	
6	Воздухораспределительная решетка	
7	Всасывающая решетка	
8	Подвод воды	
9	Угловая декоративная накладка	
10	Дренажный шланг	НД 32

ПРИМЕЧАНИЯ:

- Размещение паспортных табличек:
 - корпус блока: на раструбе за всасывающей решеткой;
 - декоративная панель: на рамке панели за всасывающей решеткой.
- Установка дополнительного оборудования: см. установочные чертежи.
 - для комплекта приточного устройства ... предусмотреть смотровой люк;
 - для высокоэффективного фильтра ... смотровой люк не требуется;
 - для отводной трубы воздуховода ... смотровой люк не требуется.
- При использовании инфракрасного пульта ДУ в этом месте размещается приемник сигналов. Более подробно: см. чертеж инфракрасного пульта ДУ.
- При температуре более 30°C и относительной влажности более 80% в потолочном пространстве, а также при заборе наружного воздуха требуется дополнительная изоляция (пенополиэтилен толщиной не менее 10 мм).
- FXFQ63M7V1B: подсоединение трубы жидкого хладагента – с развальцовкой Ø9,5
подсоединение трубы газообразного хладагента – с развальцовкой Ø15,9.

3TW25594-1A

FXFQ80,100,125M8

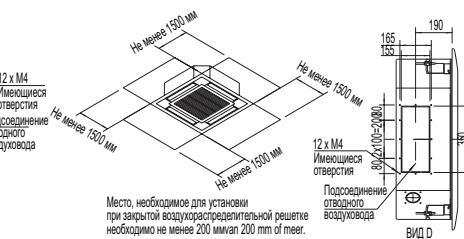
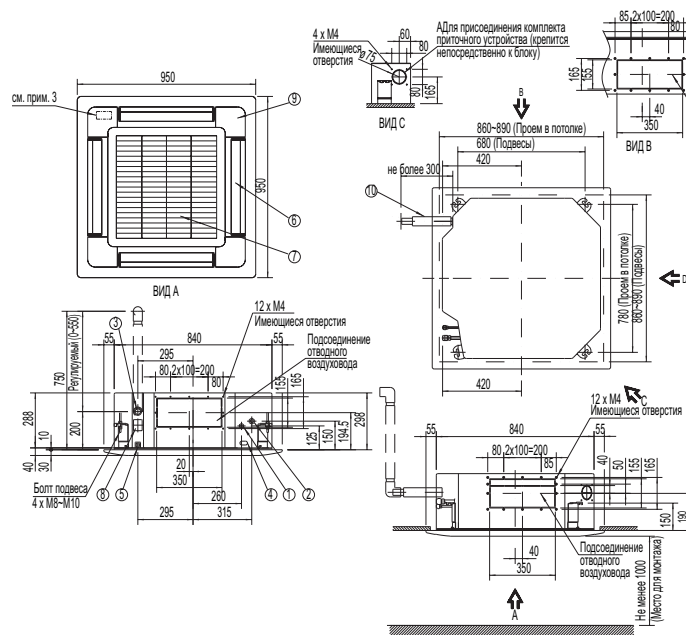

№	Наименование детали	Описание
1	Подсоединение трубы жидкого хладагента	С развальцовкой Ø9,52
2	Подсоединение трубы газообразного хладагента	С развальцовкой Ø15,90
3	Подсоединение дренажной трубы	VP25 (НД 32, ВД 25)
4	Подсоединение электропитания	
5	Подсоединение провода управления	
6	Воздухораспределительная решетка	
7	Всасывающая решетка	
8	Подвод воды	
9	Угловая декоративная накладка	
10	Дренажный шланг	НД 32

ПРИМЕЧАНИЯ:

- Размещение паспортных табличек:
 - корпус блока: на раструбе за всасывающей решеткой;
 - декоративная панель: на рамке панели за всасывающей решеткой.
- Установка дополнительного оборудования: см. установочные чертежи.
 - для комплекта приточного устройства ... предусмотреть смотровой люк;
 - для высокоэффективного фильтра ... смотровой люк не требуется;
 - для отводной трубы воздуховода ... смотровой люк не требуется.
- При использовании инфракрасного пульта ДУ в этом месте размещается приемник сигналов. Более подробно: см. чертеж инфракрасного пульта ДУ.
- При температуре более 30°C и относительной влажности более 80% в потолочном пространстве, а также при заборе наружного воздуха требуется дополнительная изоляция (пенополиэтилен толщиной не менее 10 мм).

3TW25654-1

6 Чертеж в масштабе и центр тяжести

6 - 2 Центр тяжести

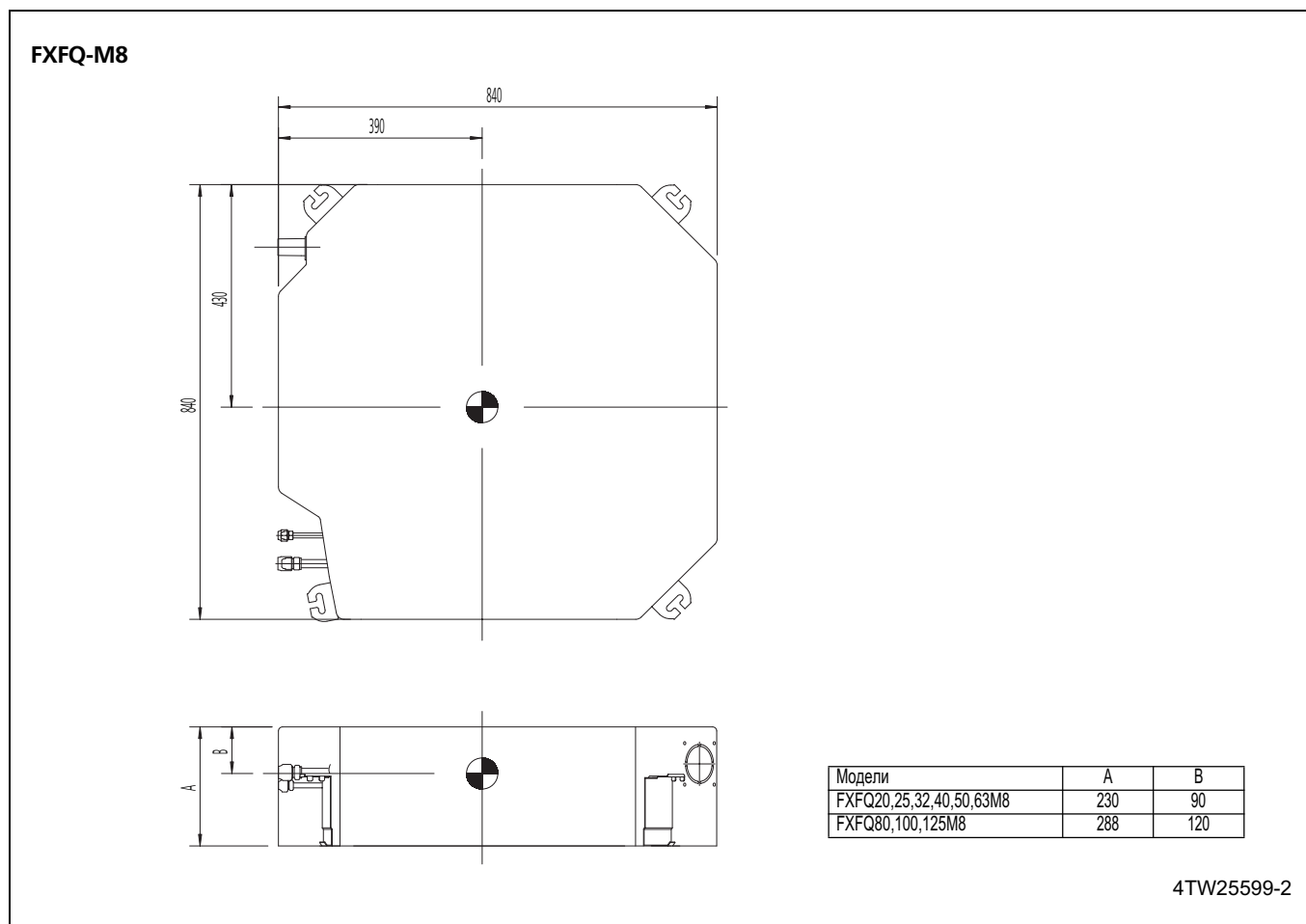

7 Схема трубной обвязки

1
7

FXFQ-M8

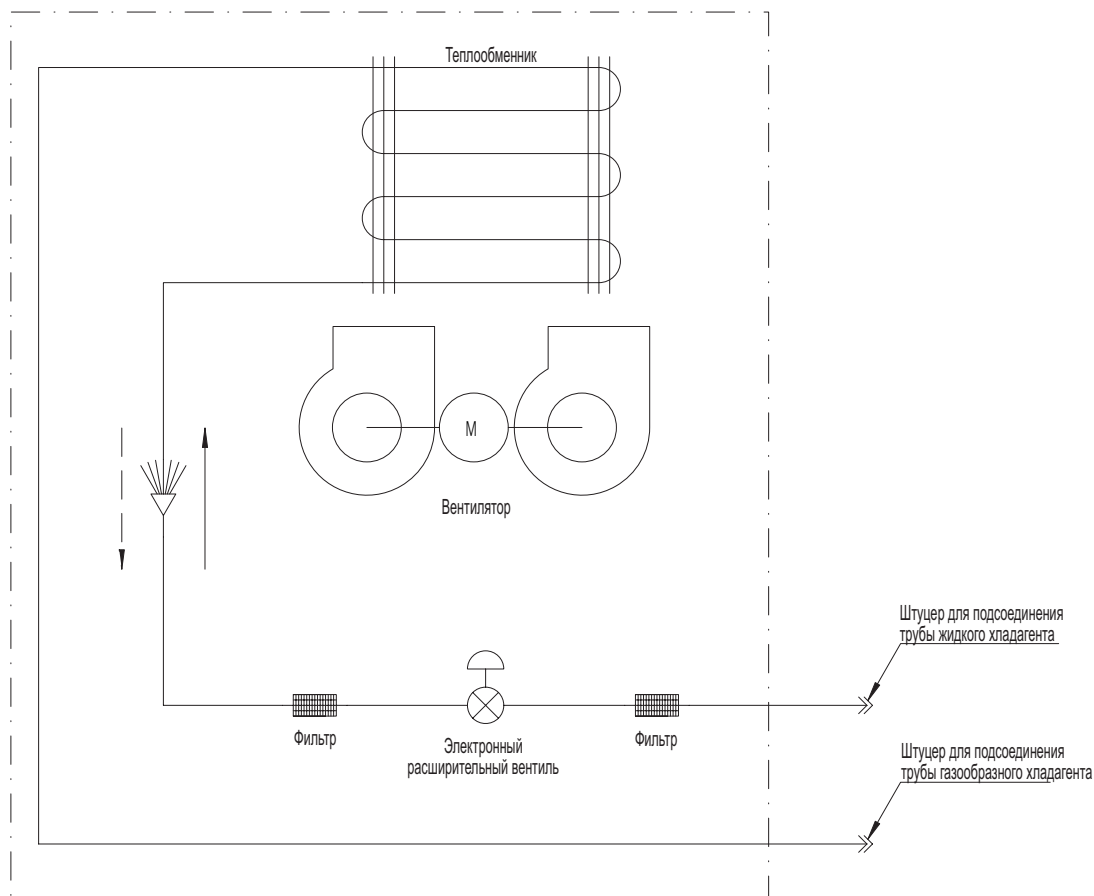

Контур хладагента

Охлаждение —————>

Нагрев - - - - ->

Диаметры подсоединяемых труб

Модели	Газ	Жидкость
FXFQ20,25,32,40,50M8	ø12,7	ø6,35
FXFQ63,80,100,125M8	ø15,9	ø9,5

3TW25515-1

8 Монтажная схема

8 - 1 Монтажная схема

FXFQ-M8

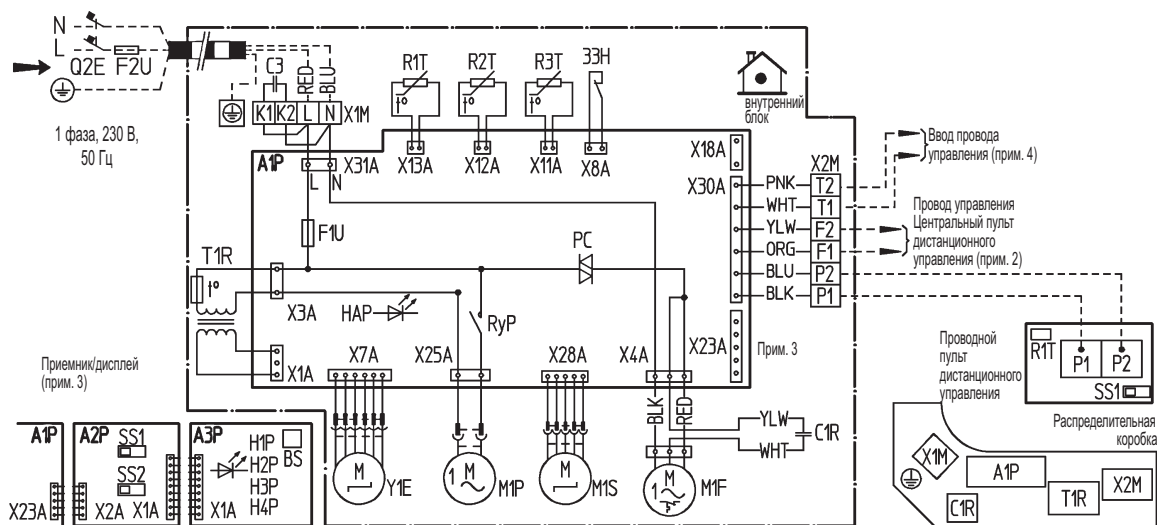

33H	Поплавковый выключатель	R2T-R3T	Термистор (теплообменник)	A2P, A3P	Печатная плата
A1P	Печатная плата	RyP	электромагнитное реле (M1P)	BS	Кнопка вкл./выкл.
C1R	Конденсатор (M1F)	T1R	Трансформатор (220 5240 В/22 В)	H1P	Светодиод (вкл. — красный)
C3	Конденсатор	X1M	Клемная колодка (питание)	H2P	Светодиод (таймер — зеленый)
F1U	Плавкий предохранитель (250 В, 5 А)	X2M	Клемная колодка (управление)	H3P	Светодиод (засорение фильтра — красный)
F2U	Плавкий предохранитель, по месту	PC	Цель фазового управления	H4P	Светодиод (разморозка — оранжевый)
HAP	Светодиод (индикатор — зеленый)	Y1E	Электронный расширительный вентиль	SS1	Селекторный переключатель (главн./вспом.)
M1F	Электродвигатель (вентилятор внутреннего блока)	Проводной пульт управления		SS2	Селекторный переключатель (набор адресов инфракрасного ДУ)
M1P	Электродвигатель (дренажный насос)	R1T	Термистор (воздух)	Соединитель для дополнительных элементов	
M1S	Электродвигатель (заслонка направления потока воздуха)	SS1	Селекторный переключатель (главн./вспом.)	X18A	Разъем (адаптер для электрических подключений)
Q1E	Определитель утечки тока на землю	Приемник/дисплей (на инфракрасном пульте ДУ)		X23A	Разъем (инфракрасный пульт управления)
R1T	Термистор (воздух)				

== : Проводка по месту
 □ : Разъем
 — : Зажим для подсоединения провода
 ⊕ : Protective earth (screw)
 □ : Клемма

ОБОЗНАЧЕНИЯ ЦВЕТОВ: BLK : черный PNK : розовый
 BLU : синий RED : красный
 GRN : Черный WHT : белый
 ORG : оранжевый YLW : желтый

ПРИМЕЧАНИЯ:

- 1 Использовать только провода с медными жилами.
- 2 Подключение к блоку центрального пульта дистанционного управления описано в соответствующем руководстве.
- 3 X23A подключается при использовании инфракрасного пульта ДУ.
- 4 При подключении к входу проводов управления с внешнего пульта управления можно задать режим принудительного выключения и принудительного включения/выключения. См. руководство по монтажу.

3TW23856-1

9 Данные по шуму

9 - 1 Данные по уровню шума

FXFQ-M8

Модель	Уровень звукового давления – 230 В		Схема замеров	Уровень звуковой мощности
	Высокая скорость	Низкая скорость		
FXFQ20M8	31	28		48
FXFQ25M8	31	28		48
FXFQ32M8	31	28		48
FXFQ40M8	32	28		49
FXFQ50M8	33	28		50
FXFQ63M8	34	29		51
FXFQ80M8	38	32		54
FXFQ100M8	40	33		56
FXFQ125M8	45	36		61

ПРИМЕЧАНИЯ:

- 1 дБА = Средневзвешенный уровень звукового давления (акустическая шкала по IEC).
- 2 Начало отсчета 0 дБ = 20 мПа.
- 3 Данные действительны для условий измерения в свободном пространстве и номинальных условий работы (230 В, выпуск воздуха по 4 направлениям).
- 4 Уровень шума при работе оборудования зависит от режима работы и условий окружающей среды.

9 Данные по шуму

9 - 2 Спектр звукового давления

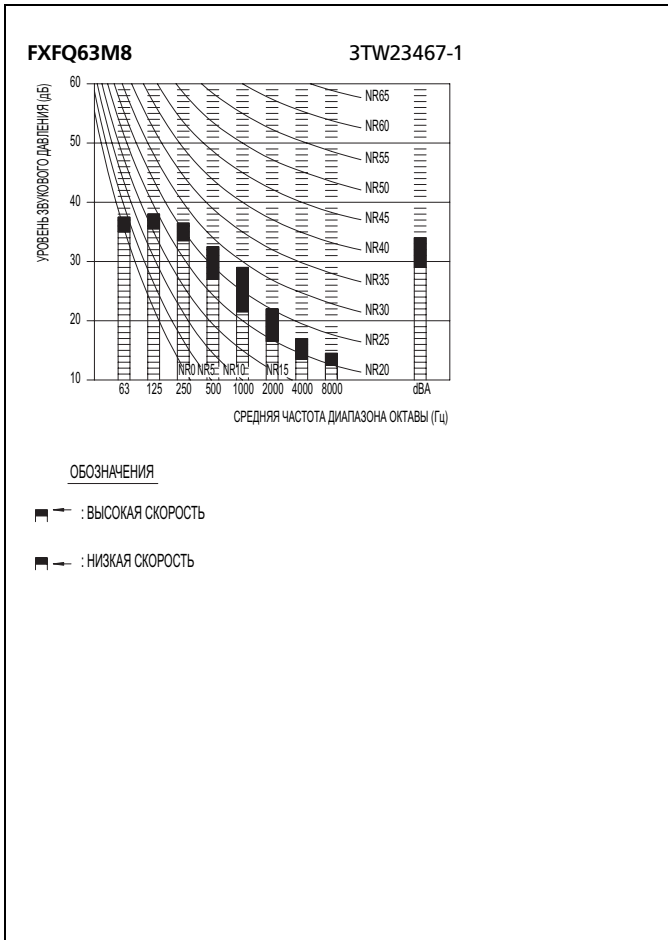
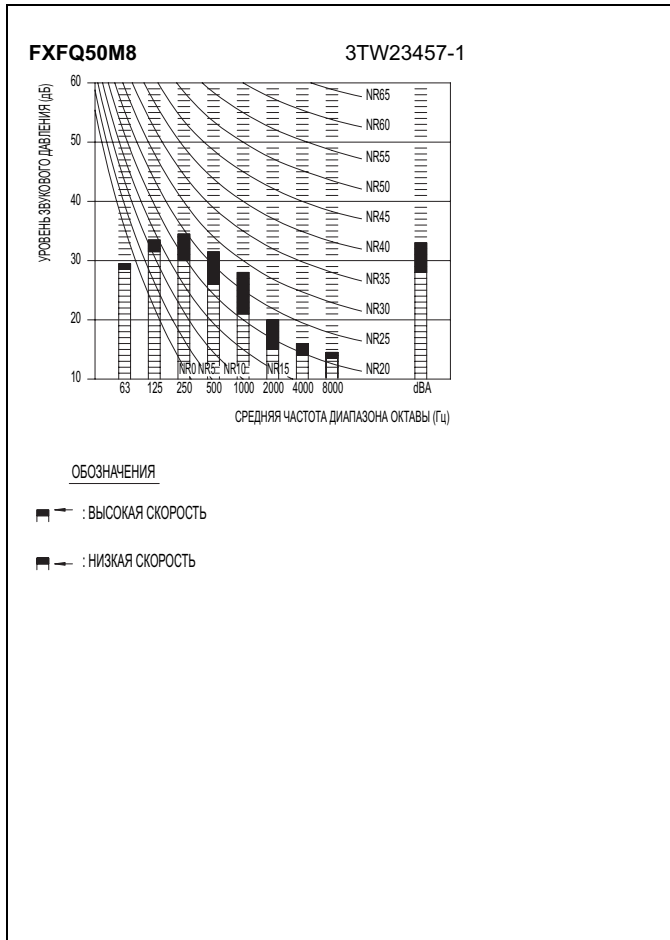
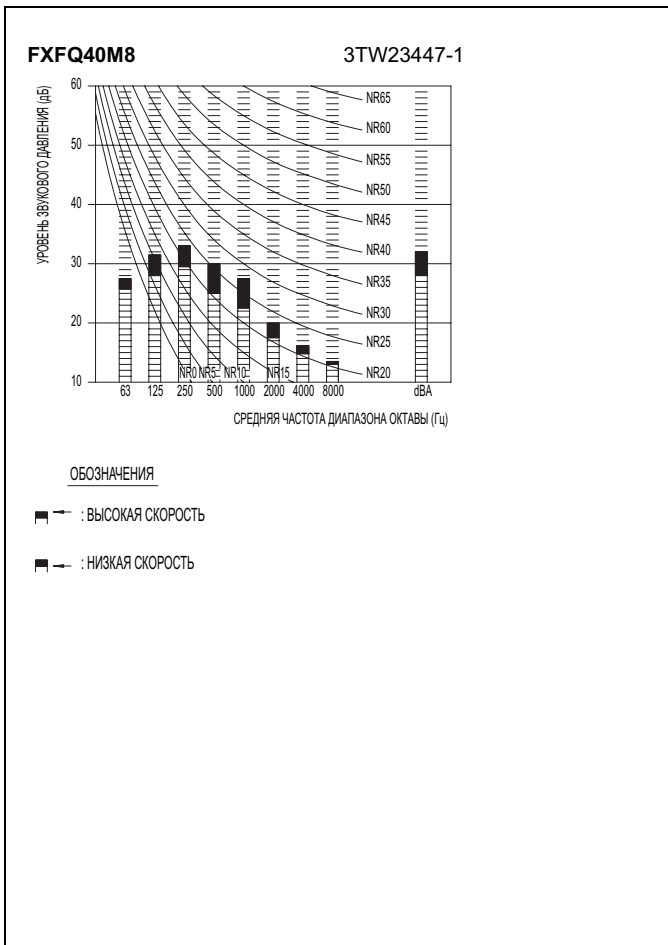
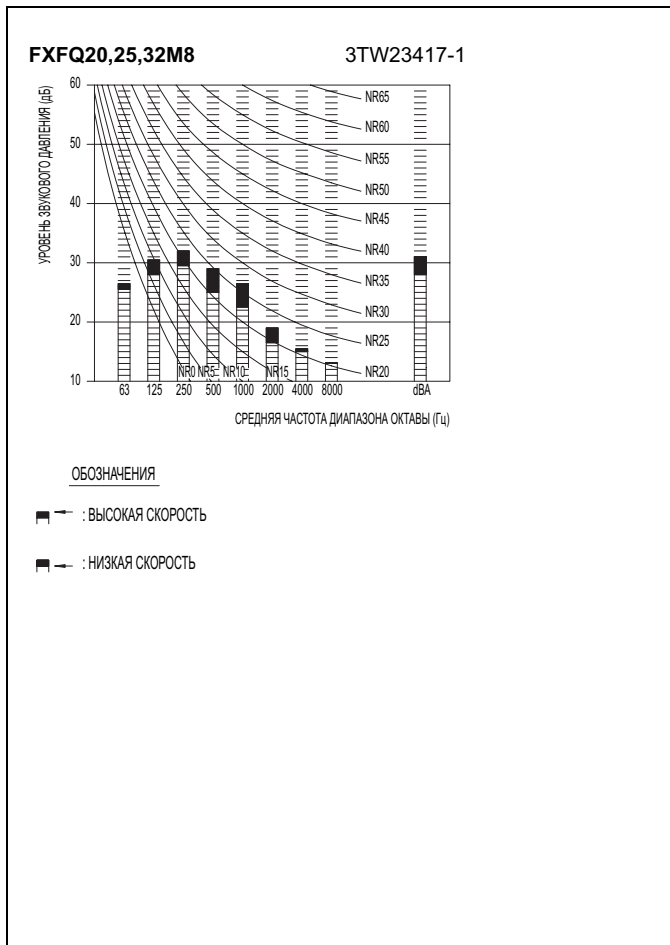

9 Данные по шуму

9 - 2 Спектр звукового давления

1
9

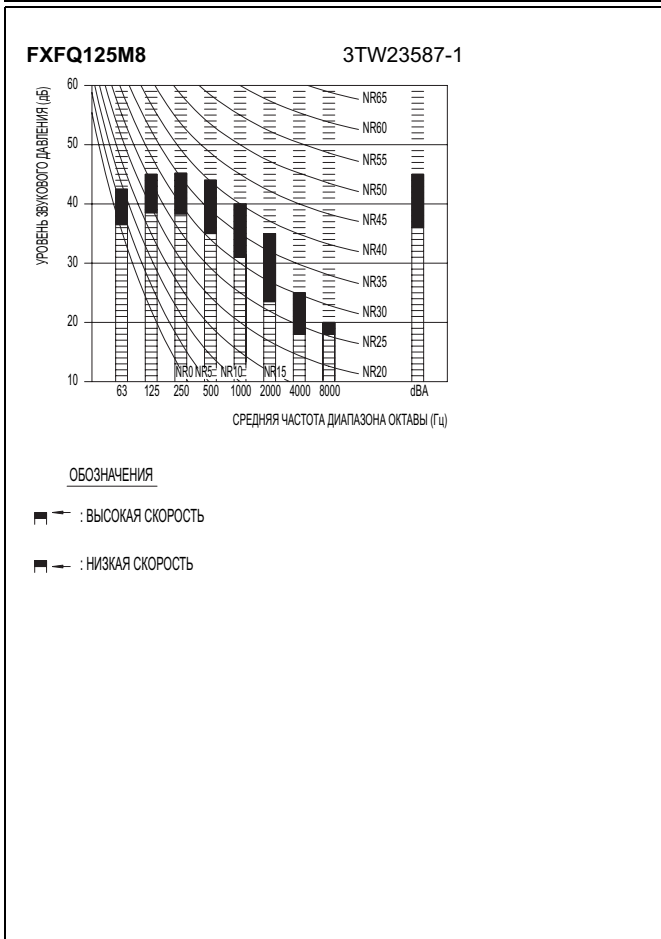
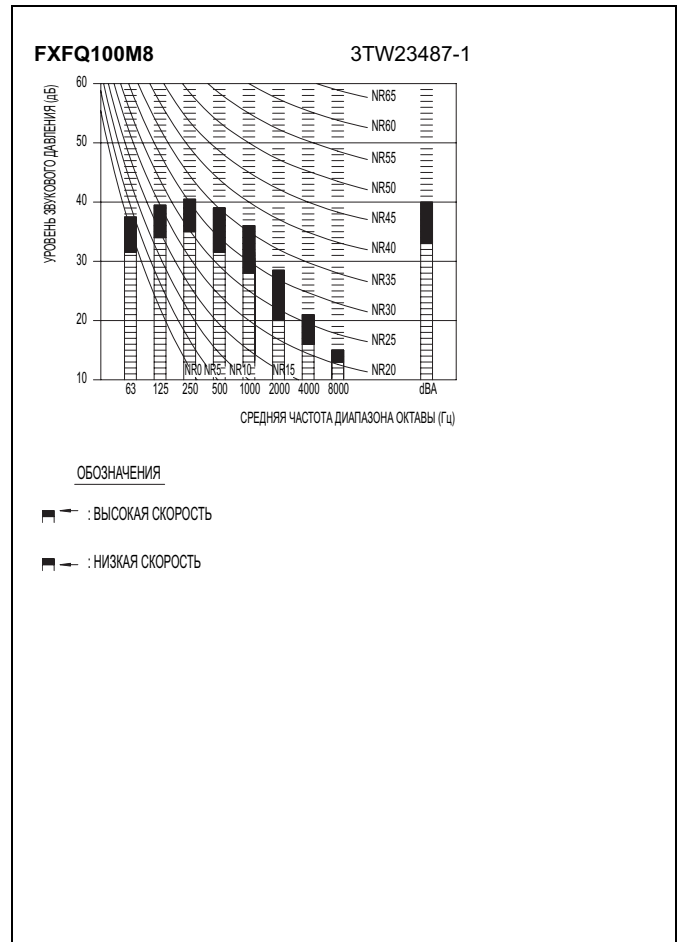
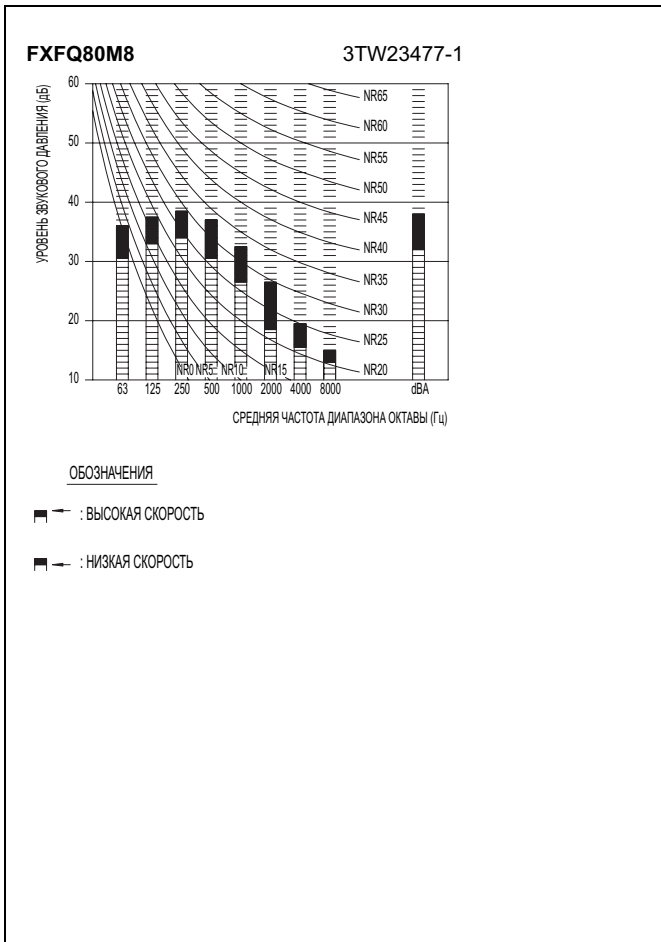

10 Схема потока воздуха

FXFQ40M8

Распределение скорости воздушного потока при нагреве

4 направления потока, ориентация воздушного потока: вниз

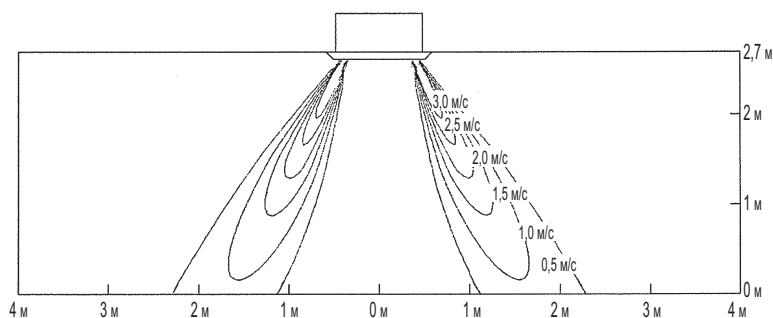

Распределение температуры воздушного потока при нагреве

4 направления потока, ориентация воздушного потока: вниз

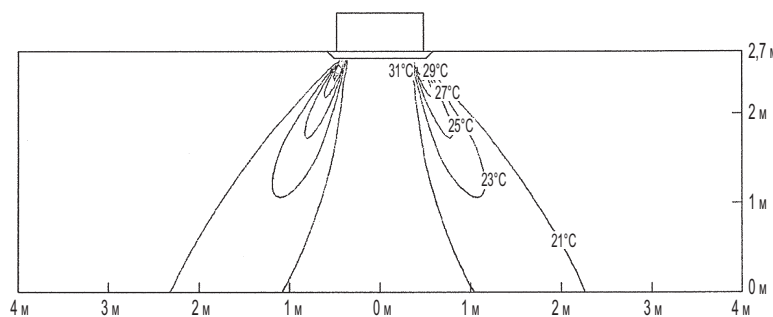

4D024116

FXFQ50M8

Распределение скорости воздушного потока при нагреве

4 направления потока, ориентация воздушного потока: вниз

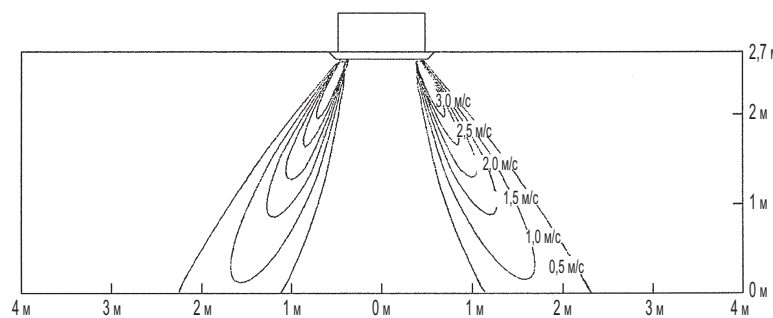

Распределение температуры воздушного потока при нагреве

4 направления потока, ориентация воздушного потока: вниз

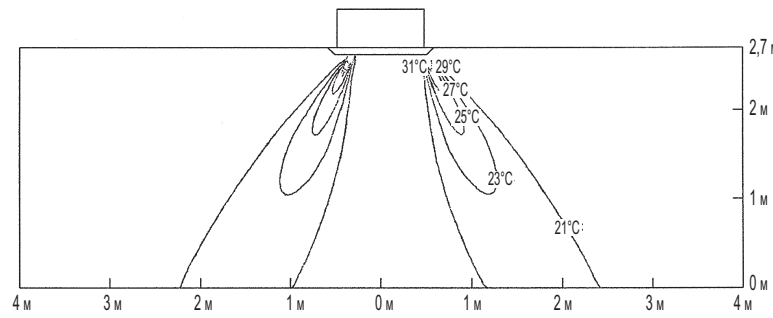

4D024117

10 Схема потока воздуха

1
10

FXFQ63M8

Распределение скорости воздушного потока при нагреве

4 направления потока, ориентация воздушного потока: вниз

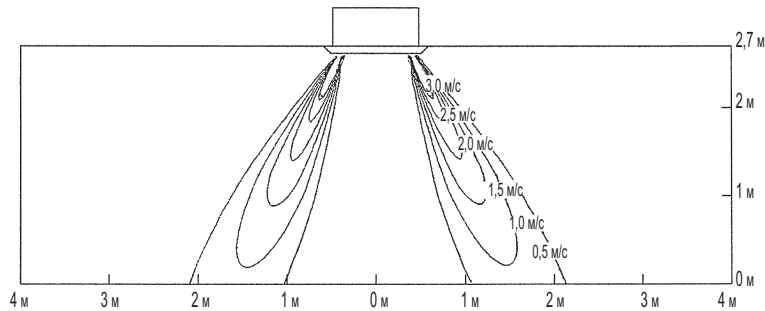

Распределение температуры воздушного потока при нагреве

4 направления потока, ориентация воздушного потока: вниз

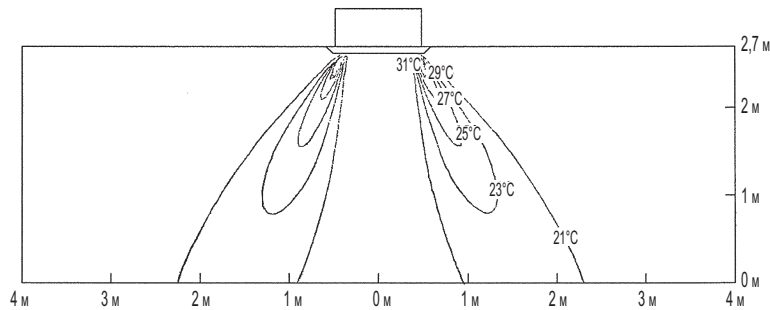

4D024118

FXFQ80,100M8

Распределение скорости воздушного потока при нагреве

4 направления потока, ориентация воздушного потока: вниз

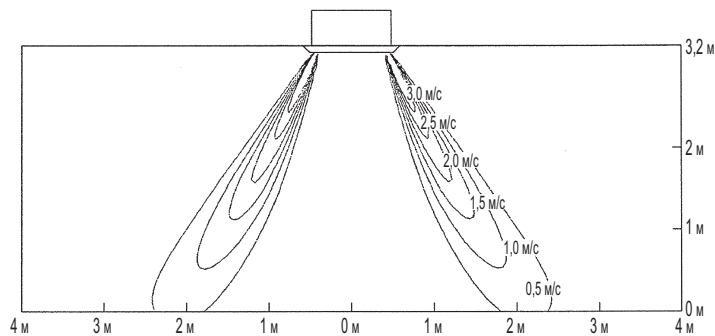

Распределение температуры воздушного потока при нагреве

4 направления потока, ориентация воздушного потока: вниз

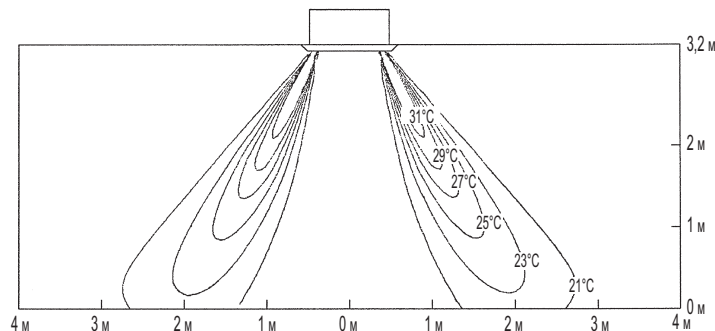

4D024119

10 Схема потока воздуха

FXFQ125M8

Распределение скорости воздушного потока при нагреве

4 направления потока, ориентация воздушного потока: вниз

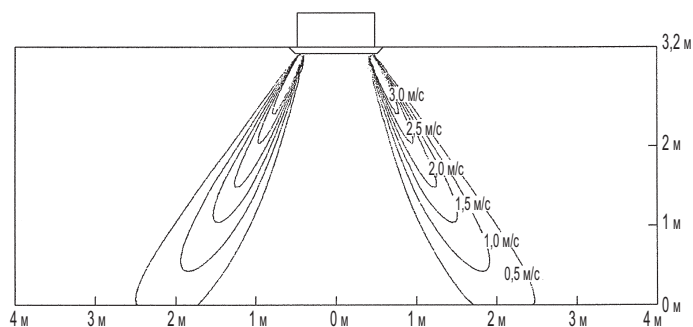

Распределение температуры воздушного потока при нагреве

4 направления потока, ориентация воздушного потока: вниз

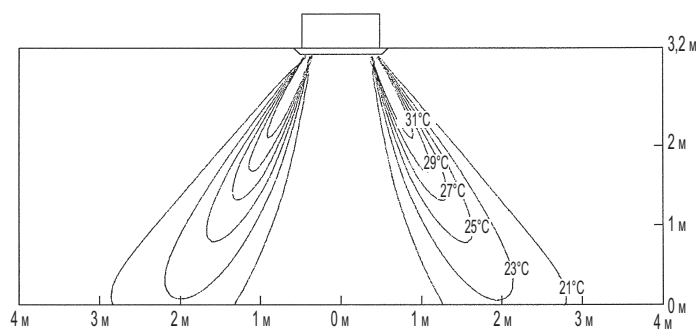

4D024120

11 Соединения отводного воздуховода

FXFQ20,25,32,40,50,63M8

1 отводной канал – 3 направления потока

Воздухораспределительная решетка: K5DGSC4B (соединение: диаметр 150 мм)

Гибкий отвод: K5FDK154B (соединение: диаметр 150 мм, длина 4 м)

Объемный расход воздуха: 1,5-2,0 м³/мин

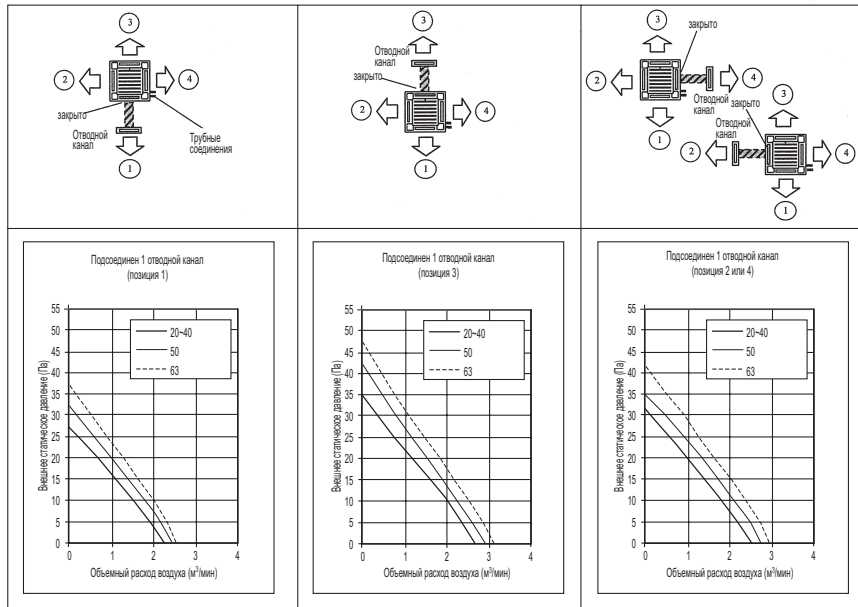

3TW22839-7

FXFQ80,100,125M8

1 отводной канал – 3 направления потока

Воздухораспределительная решетка: K5DGSC4B (соединение: диаметр 200 мм)

Гибкий отвод: K5FDK154B (соединение: диаметр 200 мм, длина 6 м)

Объемный расход воздуха: 5,0-7,0 м³/мин

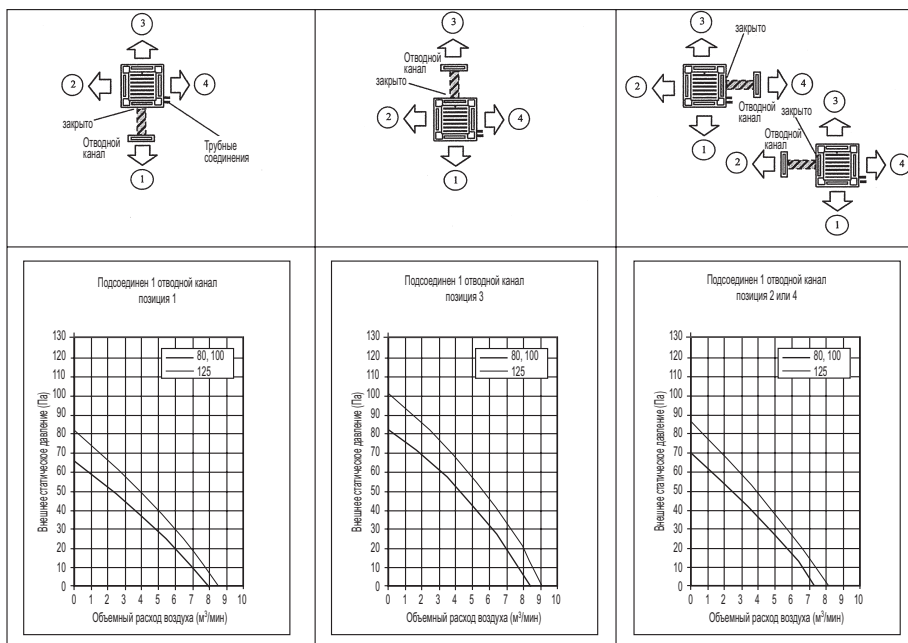

3TW22879-7

11 Соединения отводного воздуховода

FXFQ20,25,32,40,50,63M8

1 отводной канал – 2 направления потока

Воздухораспределительная решетка: K5DGSC4B (соединение: диаметр 150 мм)

Гибкий отвод: K5FDK154B (соединение: диаметр 150 мм, длина 4 м)

Объемный расход воздуха: 2,0~3,0 м³/мин

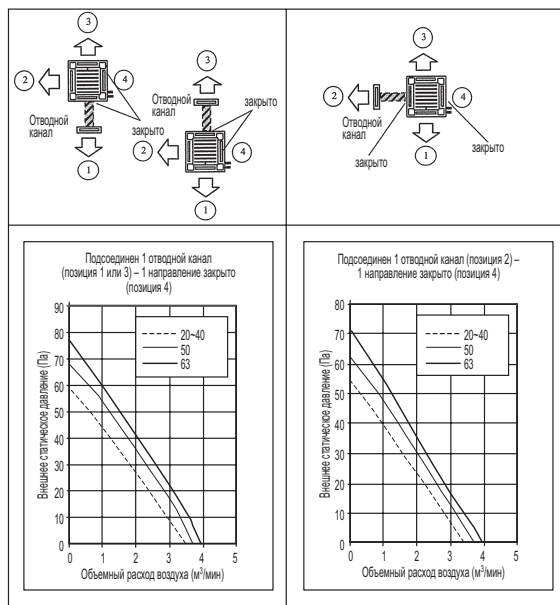

3TW22839-8

FXFQ80,100,125M7V1B

1 отводной канал – 2 направления потока

Воздухораспределительная решетка: K5DGSC4B (соединение: диаметр 200 мм)

Гибкий отвод: K5FDK154B (соединение: диаметр 200 мм, длина 6 м)

Объемный расход воздуха: 7,0~10,0 м³/мин

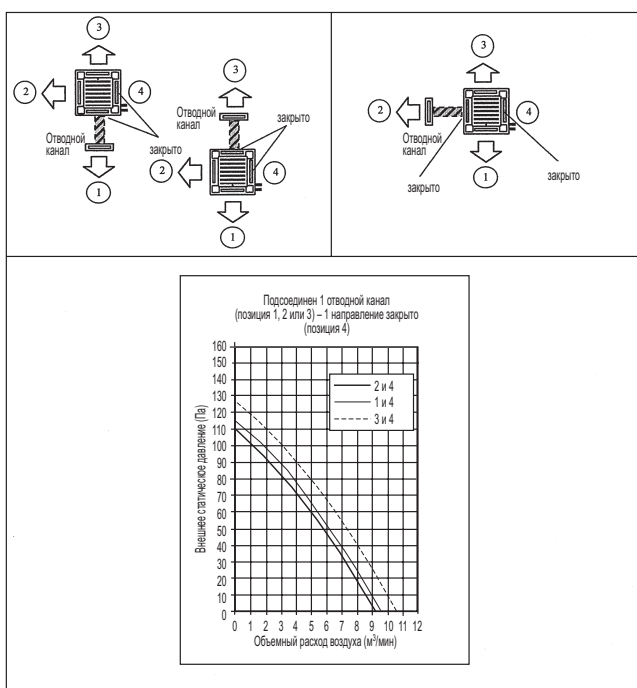

3TW22879-8

11 Соединения отводного воздуховода

FXFQ20,25,32,40,50,63M8

2 отводных канала – 2 направления потока

Воздухораспределительная решетка: K5DGSC4B (соединение: диаметр 150 мм)

Гибкий отвод: K5FDK154B (соединение: диаметр 150 мм, длина 4 м)

Объемный расход воздуха: 4,0–5,0 м³/мин

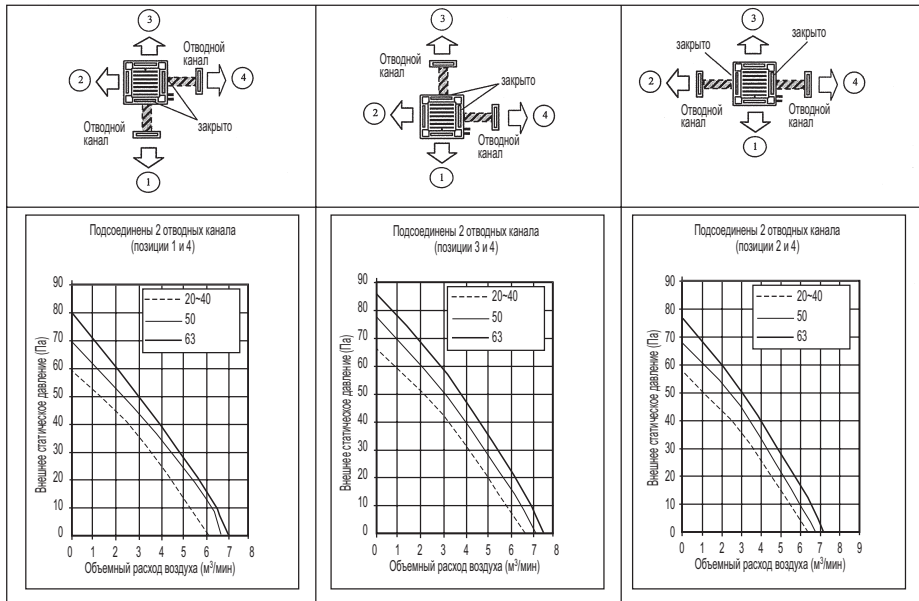

3TW22839-9

FXFQ80,100,125M8

2 отводных канала – 2 направления потока

Воздухораспределительная решетка: K5DGSC4B (соединение: диаметр 200 мм)

Гибкий отвод: K5FDK154B (соединение: диаметр 200 мм, длина 6 м)

Объемный расход воздуха: 9,0–11,0 м³/мин

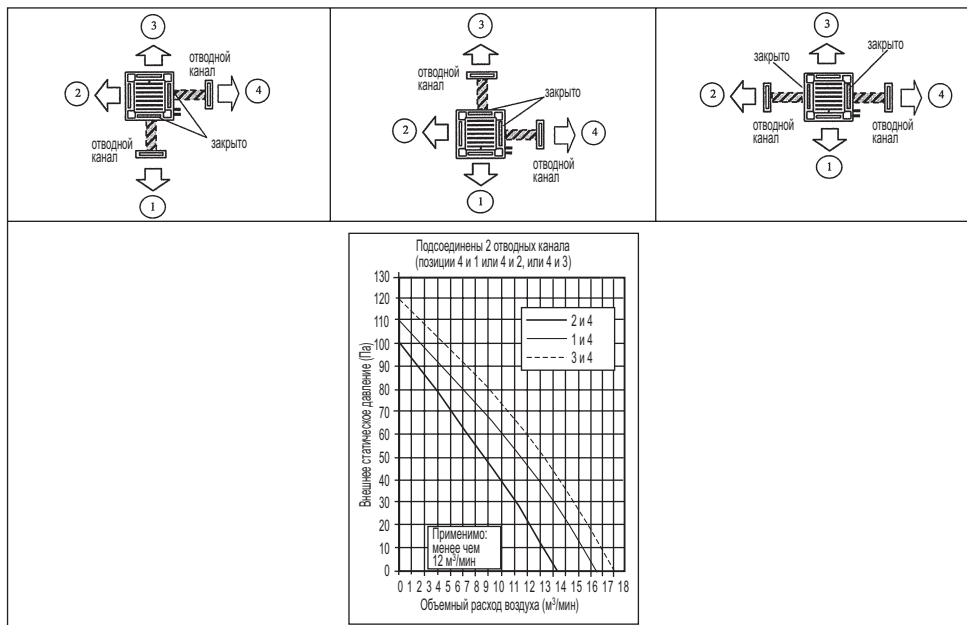

3TW22879-9